



BẢNG BÁO GIÁ

TRẦN NHÔM | LAM CHẮN NẮNG | TẦM ỚP NHÔM

"BG: 15-01-2026/ATG"

CÔNG TY CỔ PHẦN AUSTRONG GROUP



ISO 9001-2015 | TRUSTED BRAND



TỔNG GIÁM ĐỐC
Lê Anh Văn

1. TRẦN NHÔM AUSTRONG CLIP-IN TILES

Báo giá ngày 15 tháng 01 năm 2026

KÍCH THƯỚC	ĐỘ DÀY (mm)	BỀ MẶT TRƠN		BỀ MẶT ĐỤC LỖ	
		(Màu trắng)	(Màu khác)	(Màu trắng)	(Màu khác)
600x600mm	0.50	353,000		361,000	
	0.60	422,000		425,000	
	0.70	491,000		489,000	
	0.80	558,000		553,000	
600x1200mm	0.80	619,000		555,000	
	0.90	690,000		635,000	
Chỉ tiêu kỹ thuật	<ul style="list-style-type: none"> - Tấm trần: Nhôm hợp kim A3003 H14-H24 (ASTM B209/B209M) - Bề mặt: Phẳng hoặc đục lỗ tiêu âm Ø1.8mm - Ø2.3mm - Sơn phủ: Polyester màu trắng tiêu chuẩn (ASTM D3359-93) - Hiệu suất tiêu âm: $\alpha_w = 0,75$ (ASTM C423-2017) - Khung trần và phụ kiện: Thép mạ kẽm (ASTM C635/C635-M17) - Đặc tính chống cháy vật liệu: Tiêu chuẩn (QCVN 06:2022/BXD) 				
GHI CHÚ :	1. GIÁ BÁN CHƯA BAO GỒM THUẾ VAT 10%				
	2. GIAO HÀNG TẠI NHÀ MÁY AUSTRONG				

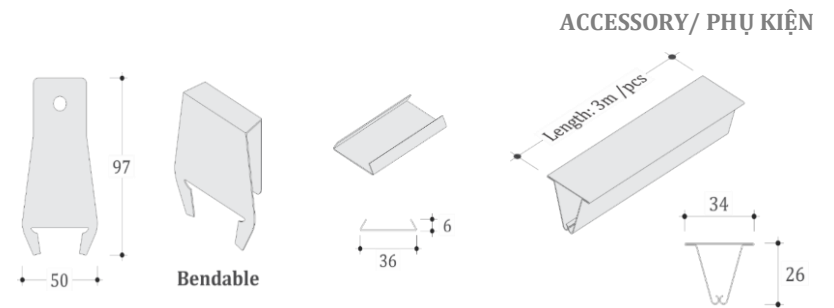
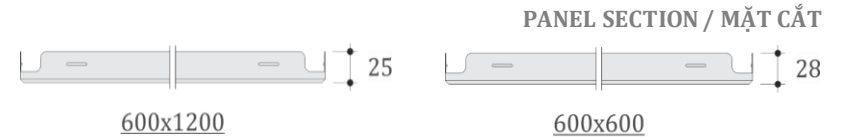
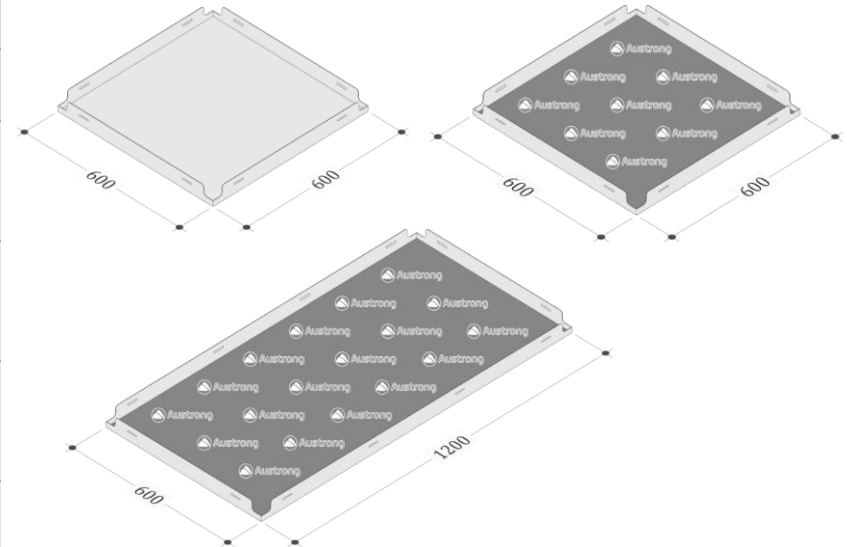

3. ĐƠN GIÁ TÍNH THEO VND/M2 (BAO GỒM PHỤ KIỆN TIÊU CHUẨN)

4. GIÁ BÁN CHƯA BAO GỒM NHÂN CÔNG LẮP ĐẶT SẢN PHẨM

1. TRẦN NHÔM AUSTRONG CLIP-IN TILES (tiếp)

Báo giá ngày 15 tháng 01 năm 2026

KÍCH THƯỚC	ĐỘ DÀY (mm)	BỀ MẶT TRƠN		BỀ MẶT ĐỤC LỖ	
		(Màu trắng)	(Màu khác)	(Màu trắng)	(Màu khác)
327x327mm	0.40	345,000			
	0.50	429,000			
300x300mm	0.40	370,000		359,000	
	0.50	447,000		425,000	
	0.60	536,000		503,000	
300x600mm	0.50	408,000		403,000	
	0.60	486,000		470,000	
	0.70	564,000		536,000	

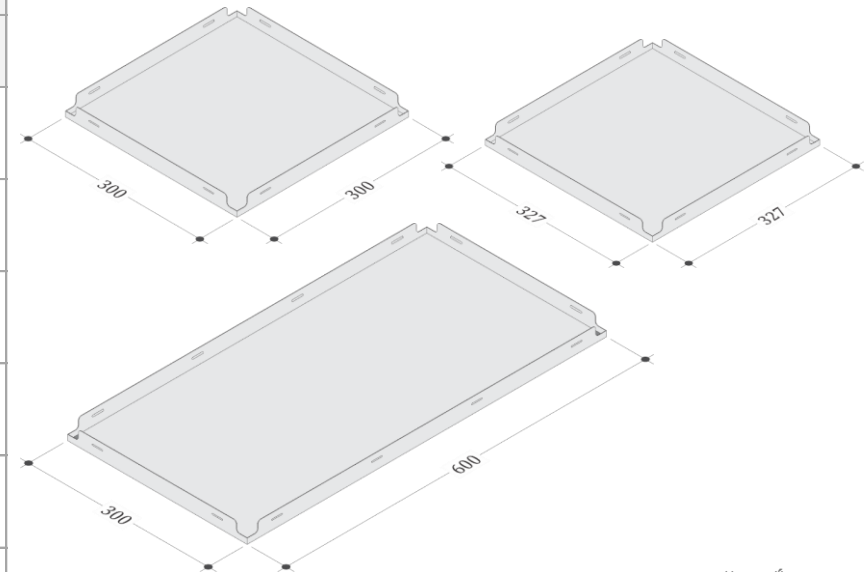

PANEL SECTION / MẶT CẮT



ACCESSORIES / PHỤ KIỆN

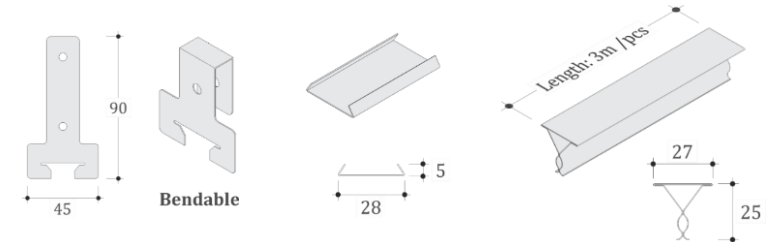

Chỉ tiêu kỹ thuật	<ul style="list-style-type: none"> - Tấm trần: Nhôm hợp kim A3003 H14-H24 (ASTM B209/B209M) - Sơn phủ: Polyester màu trắng tiêu chuẩn (ASTM D3359-93) - Khung trần và phụ kiện: Thép mạ kẽm (ASTM C635/C635-M17) - Đặc tính chống cháy vật liệu: Tiêu chuẩn (QCVN 06:2022/BXD)
-------------------	--

GHI CHÚ :	1. GIÁ BÁN CHƯA BAO GỒM THUẾ VAT 10%
	2. GIAO HÀNG TẠI NHÀ MÁY AUSTRONG

3. ĐƠN GIÁ TÍNH THEO VND/M2 (BAO GỒM PHỤ KIỆN TIÊU CHUẨN)
4. GIÁ BÁN CHƯA BAO GỒM NHÂN CÔNG LẮP ĐẶT SẢN PHẨM

1. TRẦN NHÔM AUSTRONG CLIP-IN TILES (tiếp)

Báo giá ngày 15 tháng 01 năm 2026

QUY CÁCH	ĐỘ DÀY (mm)	BỀ MẶT TRƠN		BỀ MẶT ĐỤC LỖ	
		(Màu trắng)	(Màu khác)	(Màu trắng)	(Màu khác)
Trần lục giác Hexagon Clip-in 404x700x808mm	0.80	1,046,000		1,151,000	
	0.90	1,135,000		1,249,000	
	1.00	1,222,000		1,344,000	
Chỉ tiêu kỹ thuật	<ul style="list-style-type: none"> - Tấm trần: Nhôm hợp kim A3003 H14-H24 (ASTM B209/B209M) - Bề mặt: Phẳng hoặc đục lỗ tiêu âm Ø8mm - Sơn phủ: Sơn tĩnh điện tiêu chuẩn (ASTM D3359-93) - Hiệu suất tiêu âm: $\alpha_w = 0,75$ (ASTM C423-2017) - Khung trần và phụ kiện: Thép mạ kẽm (ASTM C635/C635-M17) - Đặc tính chống cháy vật liệu: Tiêu chuẩn (QCVN 06:2022/BXD) 				
Phụ kiện					
GHI CHÚ :	1. GIÁ BÁN CHƯA BAO GỒM THUẾ VAT 10%		3. ĐƠN GIÁ TÍNH THEO VND/M2 (BAO GỒM PHỤ KIỆN)		
	2. GIAO HÀNG TẠI NHÀ MÁY AUSTRONG		4. GIÁ BÁN CHƯA BAO GỒM NHÂN CÔNG LẮP ĐẶT SẢN PHẨM		

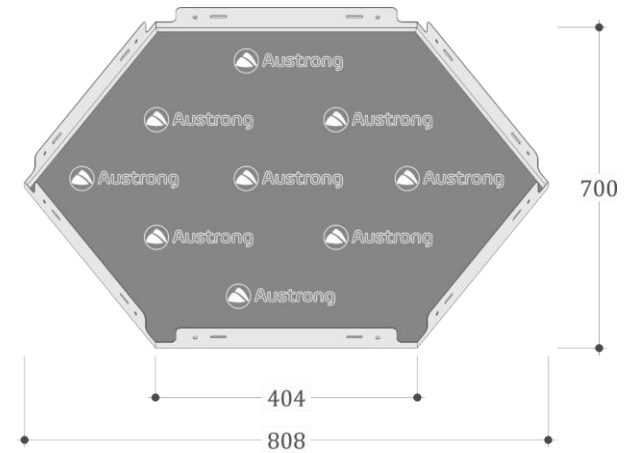
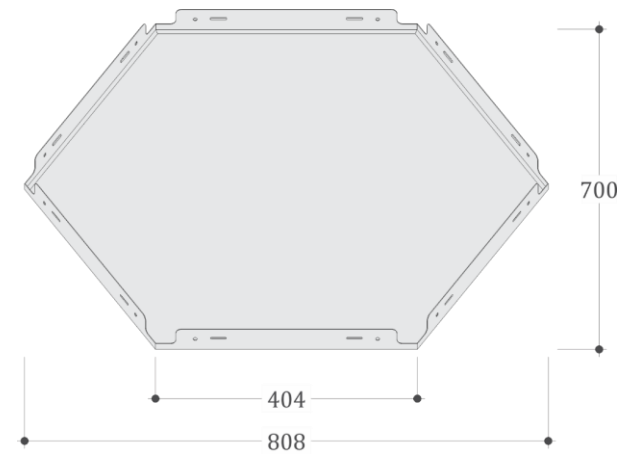

1. TRẦN NHÔM AUSTRONG CLIP-IN TILES (tiếp)

Báo giá ngày 15 tháng 01 năm 2026

QUY CÁCH	ĐỘ DÀY (mm)	BỀ MẶT TRƠN		BỀ MẶT ĐỤC LỖ	
		(Màu trắng)	(Màu khác)	(Màu trắng)	(Màu khác)
Trần tam giác Triangle Clip-in 1000x1000x1000mm	0.80	1,057,000		1,163,000	
	0.90	1,144,000		1,258,000	
	1.00	1,232,000		1,355,000	
Chỉ tiêu kỹ thuật	<ul style="list-style-type: none"> - Tấm trần: Nhôm hợp kim A3003 H14-H24 (ASTM B209/B209M) - Bề mặt: Phẳng hoặc đục lỗ tiêu âm Ø8mm & đục lỗ Matrix Ø6-20mm - Sơn phủ: Sơn tĩnh điện tiêu chuẩn (ASTM D3359-93) - Hiệu suất tiêu âm: $\alpha_w = 0,75$ (ASTM C423-2017) - Khung trần và phụ kiện: Thép mạ kẽm (ASTM C635/C635-M17) - Đặc tính chống cháy vật liệu: Tiêu chuẩn (QCVN 06:2022/BXD) 				
Phụ kiện					
GHI CHÚ :	1. GIÁ BÁN CHƯA BAO GỒM THUẾ VAT 10%				
	2. GIAO HÀNG TẠI NHÀ MÁY AUSTRONG				

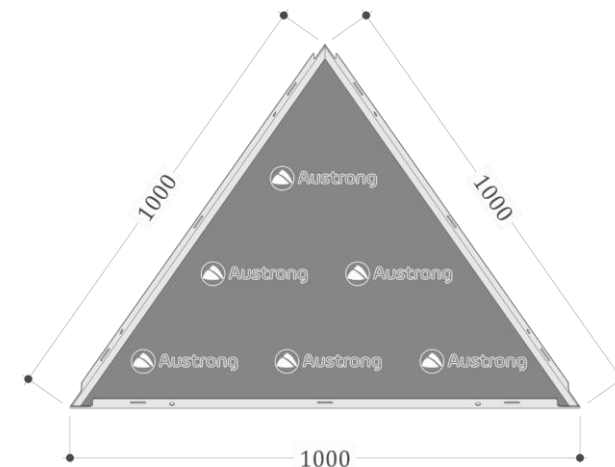
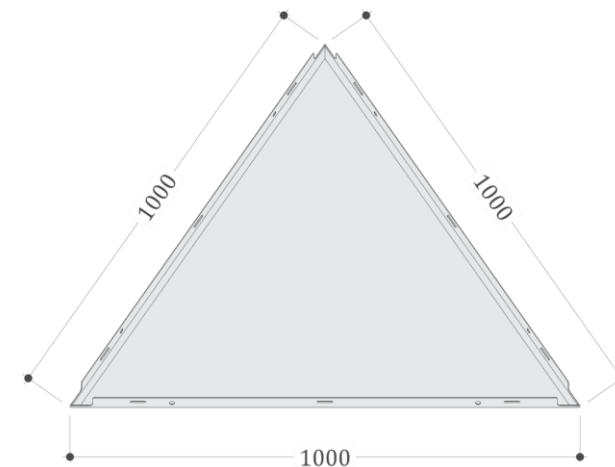

3. ĐƠN GIÁ TÍNH THEO VND/M2 (BAO GỒM PHỤ KIỆN)

4. GIÁ BÁN CHƯA BAO GỒM NHÂN CÔNG LẮP ĐẶT SẢN PHẨM

2. TRẦN NHÔM AUSTRONG LAY-IN TILES

Báo giá ngày 15 tháng 01 năm 2026

KÍCH THƯỚC	ĐỘ DÀY (mm)	BỀ MẶT TRƠN		BỀ MẶT ĐỤC LỖ	
		(Màu trắng)	(Màu khác)	(Màu trắng)	(Màu khác)
600x600mm	0.50	306,000		304,000	
	0.60	367,000		362,000	
	0.70	431,000		417,000	
	0.80	495,000		475,000	
600x1200mm	0.90	599,000		549,000	
Chỉ tiêu kỹ thuật	<ul style="list-style-type: none"> - Tấm trần: Nhôm hợp kim A3003 H14-H24 (ASTM B209/B209M) - Sơn phủ: Polyester màu trắng tiêu chuẩn (ASTM D3359-93) - Hiệu suất tiêu âm: $\alpha_w = 0,75$ (ASTM C423-2017) - Khung trần và phụ kiện: Thép mạ kẽm (ASTM C635/C635-M17) - Đặc tính chống cháy vật liệu: Tiêu chuẩn (QCVN 06:2022/BXD) 				
Phụ kiện T-Shaped	Phụ kiện tiêu chuẩn hệ T-Shaped		Đơn giá phụ kiện : 48.000 VNĐ/M2		
	Thanh xương T-shaped 38x24x3660mm				
	Thanh xương T-shaped 28x24x1220mm				
	Thanh xương T-shaped 28x24x610mm				
Thanh V góc thép					
Phụ kiện T-Black	Phụ kiện tiêu chuẩn hệ T-Black		Đơn giá phụ kiện : 166.000 VNĐ/M2		
	Thanh xương T-Black 17x30x3000mm				
	Thanh xương T-Black 17x25x600mm				
	Móc T-Black				
Nối T-Black					
GHI CHÚ :	1. ĐƠN GIÁ TÍNH THEO VNĐ/M2		3. GIÁ BÁN CHƯA BAO GỒM THUẾ VAT 10%		
	2. GIAO HÀNG TẠI NHÀ MÁY AUSTRONG		4. GIÁ BÁN CHƯA BAO GỒM NHÂN CÔNG LẮP ĐẶT SẢN PHẨM		

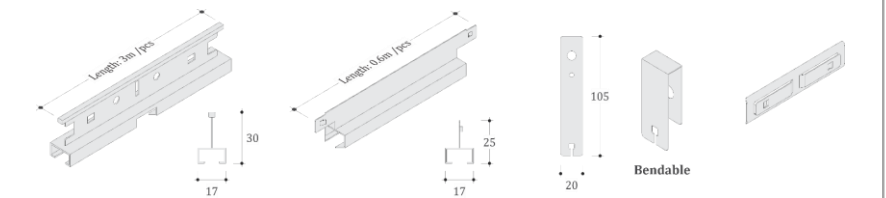
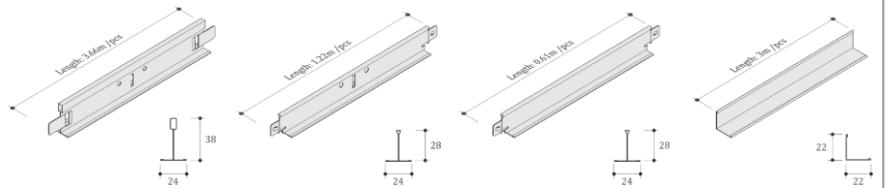
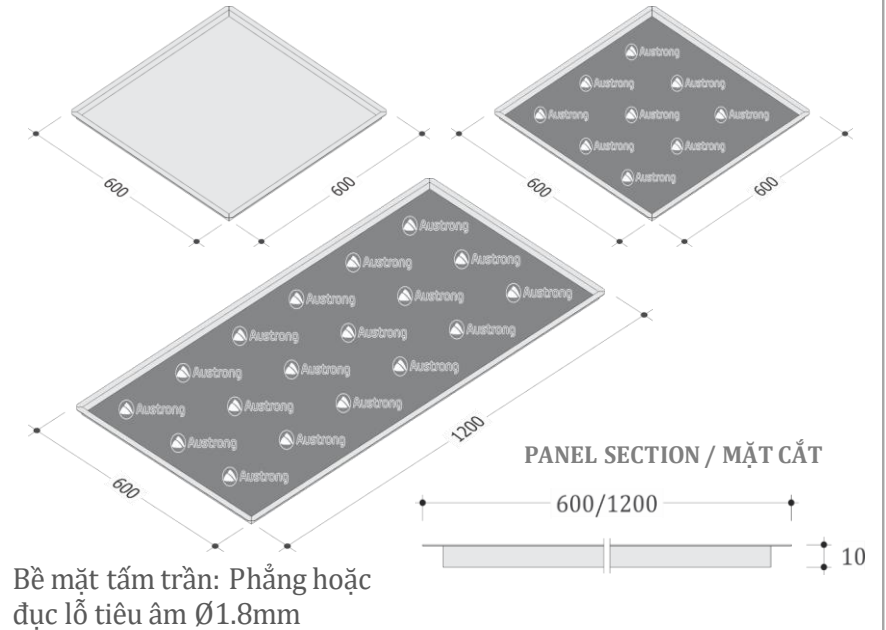

3. TRẦN NHÔM AUSTRONG HOOK-ON TILES

Báo giá ngày 15 tháng 01 năm 2026

KÍCH THƯỚC	ĐỘ DÀY (mm)	BỀ MẶT TRƠN		BỀ MẶT ĐỤC LỖ	
		(Màu trắng)	(Màu khác)	(Màu trắng)	(Màu khác)
600x600mm	0.70	898,000		943,000	
	0.80	981,000		1,030,000	
	0.90	1,067,000		1,120,000	
600x1200mm	0.80	1,043,000		1,095,000	
	0.90	1,127,000		1,183,000	
Chỉ tiêu kỹ thuật	<ul style="list-style-type: none"> - Tấm trần: Nhôm hợp kim A3003 H14-H24 (ASTM B209/B209M) - Bề mặt tấm trần: Đục lỗ tiêu âm Ø1.8mm - Ø2.3mm - Sơn phủ: Sơn tĩnh điện tiêu chuẩn (ASTM D3359-93) - Hiệu suất tiêu âm: $\alpha_w = 0,75$ (ASTM C423-2017) - Khung trần và phụ kiện: Thép mạ kẽm (ASTM C635/C635-M17) - Đặc tính chống cháy vật liệu: Tiêu chuẩn (QCVN 06:2022/BXD) 				
GHI CHÚ :	1. GIÁ BÁN CHƯA BAO GỒM THUẾ VAT 10%				
	2. GIAO HÀNG TẠI NHÀ MÁY AUSTRONG				

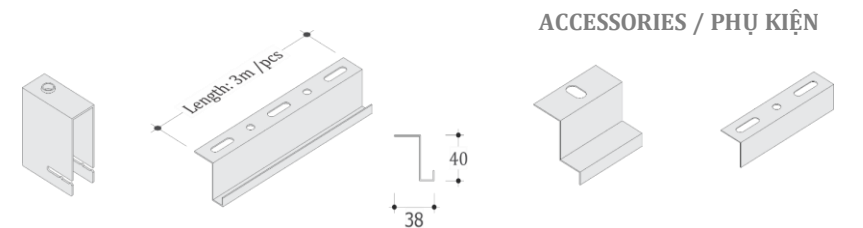
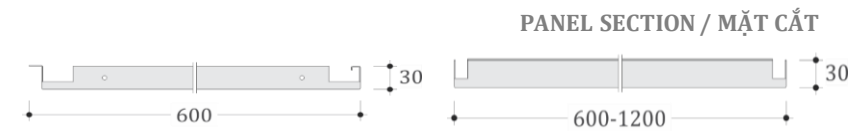
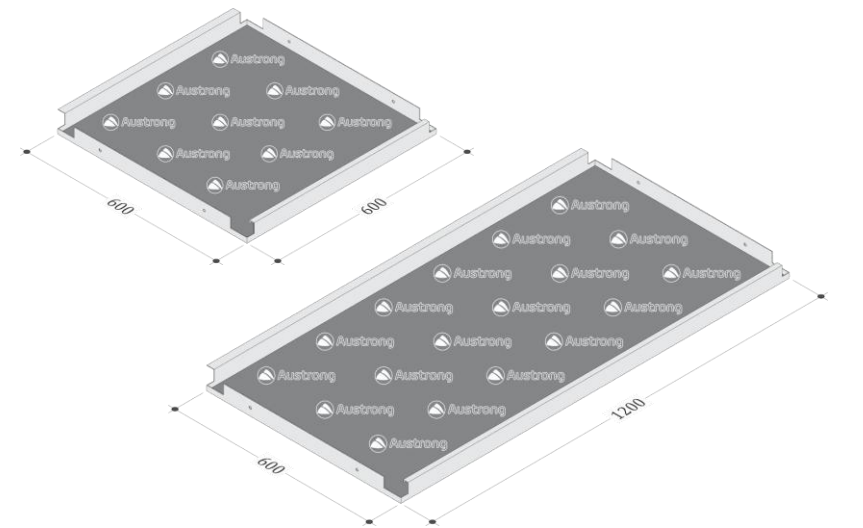

3. ĐƠN GIÁ TÍNH THEO VND/M2 (BAO GỒM PHỤ KIỆN TIÊU CHUẨN)

4. GIÁ BÁN CHƯA BAO GỒM NHÂN CÔNG LẮP ĐẶT SẢN PHẨM

4. TRẦN NHÔM AUSTRONG CARO-CELL

Báo giá ngày 15 tháng 01 năm 2026

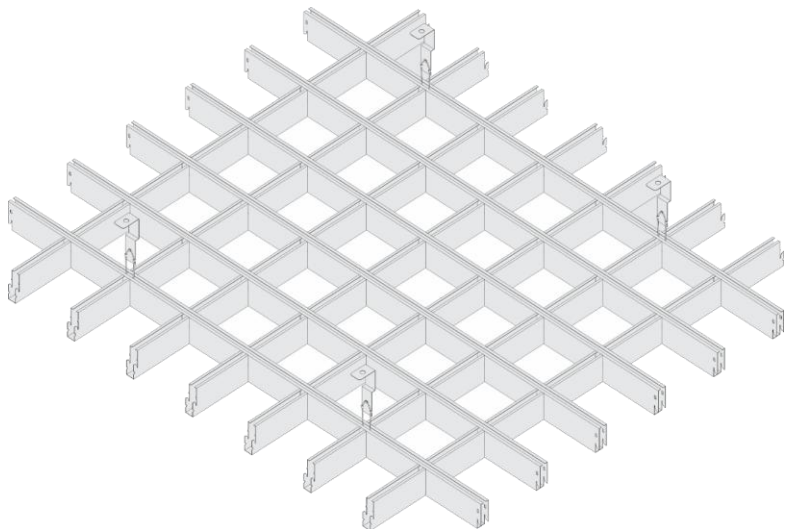
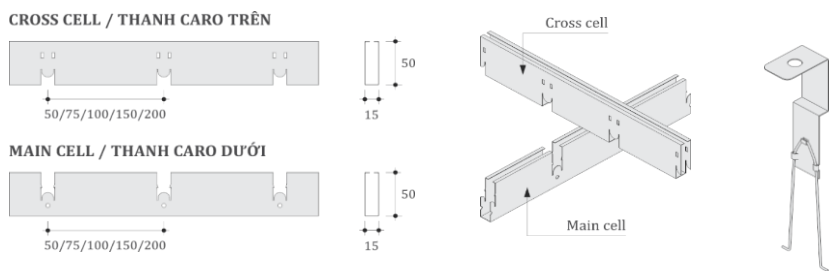
MODULE	ĐỘ DÀY (mm)	LỚP PHỦ POLYESTER		<ul style="list-style-type: none"> - Thanh trần: Nhôm hợp kim A3003 H14-H24 (ASTM B209/B209M) - Sơn phủ: Sơn Polyester tiêu chuẩn (ASTM D3359-93) - Đặc tính chống cháy vật liệu: Tiêu chuẩn (QCVN 06:2022/BXD)
		(Màu phổ thông)	(Màu vân gỗ)	
50x50mm	0.40	1,008,000	1,038,000	 <p>ACCESSORIES / PHỤ KIỆN</p>  <p>CROSS CELL / THANH CARO TRÊN 50/75/100/150/200</p> <p>MAIN CELL / THANH CARO DƯỚI 50/75/100/150/200</p>
	0.50	1,268,000	1,306,000	
	0.60	1,528,000	1,574,000	
75x75mm	0.40	670,000	690,000	
	0.50	832,000	857,000	
	0.60	1,008,000	1,038,000	
100x100mm	0.40	508,000	523,000	
	0.50	648,000	667,000	
	0.60	778,000	801,000	
150x150mm	0.40	339,000	349,000	
	0.50	427,000	440,000	
	0.60	515,000	530,000	
200x200mm	0.40	268,000	276,000	
	0.50	333,000	343,000	
	0.60	398,000	410,000	
GHI CHÚ :	1. GIÁ BÁN CHƯA BAO GỒM THUẾ VAT 10%			3. ĐƠN GIÁ TÍNH THEO VND/M2 (BAO GỒM PHỤ KIỆN TIÊU CHUẨN)
	2. GIAO HÀNG TẠI NHÀ MÁY AUSTRONG			4. GIÁ BÁN MÀU PHỔ THÔNG ÁP DỤNG CHO CÁC MÀU TRẮNG VÀ GHI ĐƠN SẮC

5. TRẦN NHÔM AUSTRONG LINEAR B-SHAPED

Báo giá ngày 15 tháng 01 năm 2026

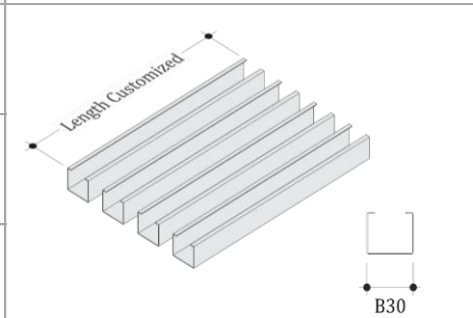
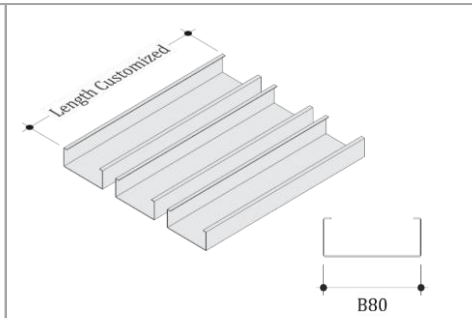
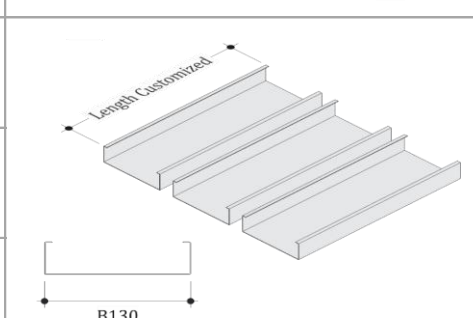
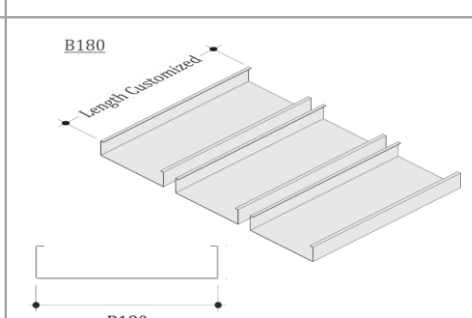
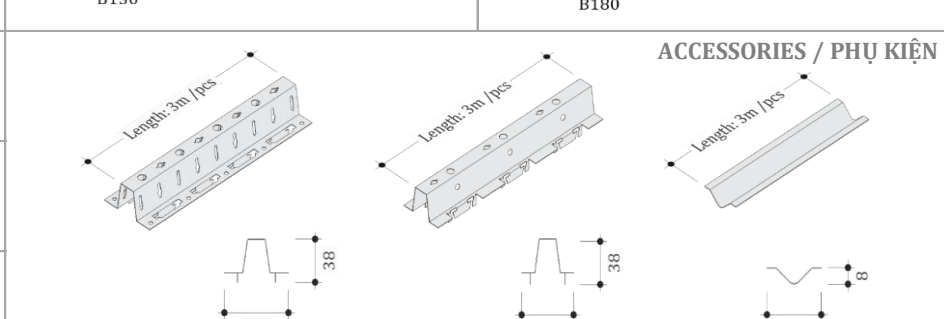
QUY CÁCH	ĐỘ DÀY (mm)	BỀ MẶT TRƠN		BỀ MẶT ĐỤC LỖ		<ul style="list-style-type: none"> - Tấm trần: Nhôm hợp kim A3003 H14-H24 (ASTM B209/B209M) - Sơn phủ: Sơn Polyester tiêu chuẩn (ASTM D3359-93) - Khung trần và phụ kiện: Thép mạ kẽm (ASTM C635/C635-M17) - Đặc tính chống cháy vật liệu: Tiêu chuẩn (QCVN 06:2022/BXD)
		(Màu phổ thông)	(Màu vân gỗ)	(Màu phổ thông)	(Màu vân gỗ)	
B30	0.60	616,000	634,000			
	0.70	716,000	737,000			
B80	0.60	496,000	511,000			
	0.70	576,000	593,000			
B130	0.60	456,000	470,000			
	0.70	529,000	545,000			
B180	0.60	431,000	444,000			
	0.70	501,000	516,000			
V-Join		37,000				<p>ACCESSORIES / PHỤ KIỆN</p> 
GHI CHÚ :	1. GIÁ BÁN CHƯA BAO GỒM THUẾ VAT 10%					<p>3. ĐƠN GIÁ TÍNH THEO VND/M2 (GIÁ BÁN CHƯA BAO GỒM THANH TRẠNG TRÍ TRẦN B)</p> <p>4. GIÁ BÁN MÀU PHỔ THÔNG ÁP DỤNG CHO MÀU TRẮNG VÀ GHI ĐƠN SẮC</p>
	2. GIAO HÀNG TẠI NHÀ MÁY AUSTRONG					

6. TRẦN NHÔM AUSTRONG LINEAR BC80-CURVED

Báo giá ngày 15 tháng 01 năm 2026

QUY CÁCH	ĐỘ DÀY (mm)	BỀ MẶT TRƠN		BỀ MẶT ĐỤC LỖ	
		(Màu phổ thông)	(Màu vân gỗ)	(Màu phổ thông)	(Màu vân gỗ)
BC80	0.60	602,000	620,000		
	0.70	702,000	723,000		
	0.80	802,000	826,000		
Chỉ tiêu kỹ thuật	- Tấm trần: Nhôm hợp kim A3003 H14-H24 (ASTM B209/B209M) - Sơn phủ: Sơn Polyester tiêu chuẩn (ASTM D3359-93) - Khung trần và phụ kiện: Thép mạ kẽm (ASTM C635/C635-M17) - Đặc tính chống cháy vật liệu: Tiêu chuẩn (QCVN 06:2022/BXD)				
GHI CHÚ :	1. GIÁ BÁN CHƯA BAO GỒM THUẾ VAT 10%		3. ĐƠN GIÁ TÍNH THEO VND/M2 (BAO GỒM PHỤ KIỆN TIÊU CHUẨN)		
	2. GIAO HÀNG TẠI NHÀ MÁY AUSTRONG		4. GIÁ BÁN MÀU PHỔ THÔNG ÁP DỤNG CHO MÀU TRẮNG VÀ GHI ĐƠN SẮC		

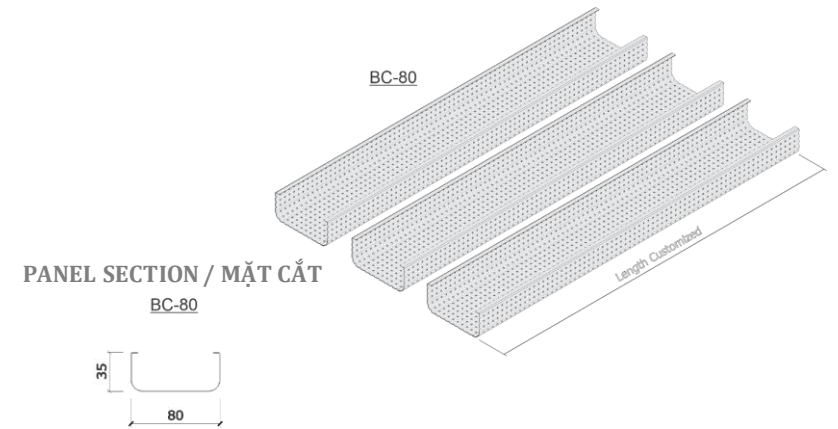

ACCESSORIES / PHỤ KIỆN

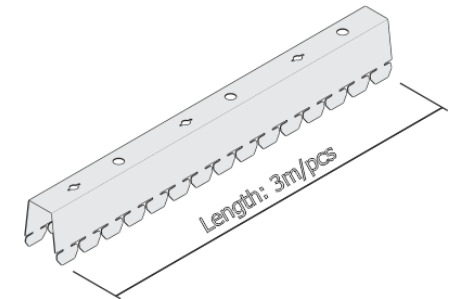
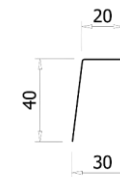

7. TRẦN NHÔM AUSTRONG LINEAR BF-SHAPED

Báo giá ngày 15 tháng 01 năm 2026

QUY CÁCH	ĐỘ DÀY (mm)	BỀ MẶT TRƠN		BỀ MẶT ĐỤC LỖ	
		(Màu phổ thông)	(Màu vân gỗ)	(Màu phổ thông)	(Màu vân gỗ)
BF150K25	0.70	841,000	925,000	921,000	1,013,000
	0.80	955,000	1,051,000	1,041,000	1,145,000
BF175K25	0.70	821,000	903,000	901,000	991,000
	0.80	931,000	1,024,000	1,016,000	1,118,000
BF200K25	0.80	921,000	1,013,000	1,005,000	1,106,000
	0.90	1,027,000	1,130,000	1,121,000	1,233,000
BF225K25	0.80	905,000	996,000	989,000	1,088,000
	0.90	1,009,000	1,110,000	1,101,000	1,211,000
BF250K25	0.80	884,000	972,000	968,000	1,065,000
	0.90	986,000	1,085,000	1,077,000	1,185,000
BF275K25	0.80	877,000	965,000	961,000	1,057,000
	0.90	981,000	1,079,000	1,071,000	1,178,000
BF300K25	0.80	865,000	952,000	949,000	1,044,000
	0.90	964,000	1,060,000	1,056,000	1,162,000

- Tấm trần: Nhôm hợp kim A3003 H14-H24 (ASTM B209/B209M)
- Sơn phủ: Sơn Polyester tiêu chuẩn (ASTM D3359-93)
- Hiệu suất tiêu âm: $\alpha_w = 0,75$ (ASTM C423-2017)
- Khung trần và phụ kiện: Thép mạ kẽm (ASTM C635/C635-M17)
- Đặc tính chống cháy vật liệu: Tiêu chuẩn (QCVN 06:2022/BXD)

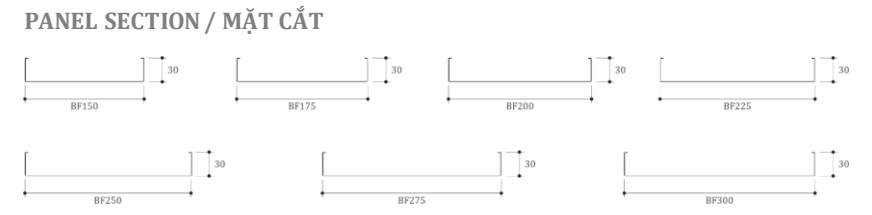
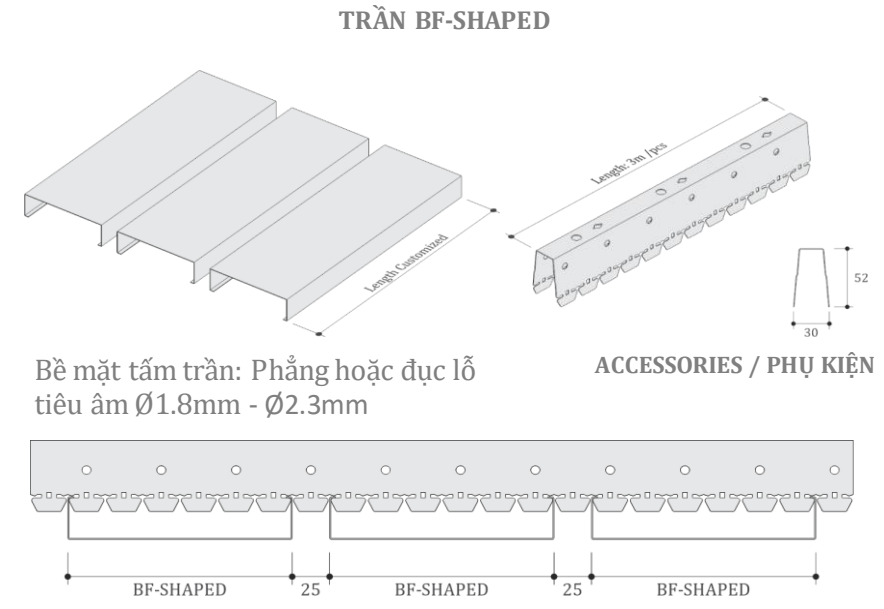

GHI CHÚ :

1. GIÁ BÁN TÍNH CHO KHE HỖ 25MM VÀ CHƯA BAO GỒM THUẾ VAT 10%
2. GIAO HÀNG TẠI NHÀ MÁY AUSTRONG

3. ĐƠN GIÁ TÍNH THEO VND/M2 (BAO GỒM PHỤ KIỆN TIÊU CHUẨN)
4. GIÁ BÁN MÀU PHỔ THÔNG ÁP DỤNG CHO MÀU TRẮNG VÀ GHI ĐƠN SẮC

7. TRẦN NHÔM AUSTRONG LINEAR BF-SHAPED (tiếp)

Báo giá ngày 15 tháng 01 năm 2026

QUY CÁCH	ĐỘ DÀY (mm)	BỀ MẶT TRƠN		BỀ MẶT ĐỤC LỖ	
		(Màu phổ thông)	(Màu vân gỗ)	(Màu phổ thông)	(Màu vân gỗ)
BF150K50	0.70	741,000	815,000	811,000	892,000
	0.80	841,000	925,000	916,000	1,008,000
BF175K50	0.70	734,000	807,000	805,000	886,000
	0.80	832,000	915,000	907,000	998,000
BF200K50	0.80	833,000	916,000	909,000	1,000,000
	0.90	929,000	1,022,000	1,013,000	1,114,000
BF225K50	0.80	826,000	909,000	903,000	993,000
	0.90	921,000	1,013,000	1,004,000	1,104,000
BF250K50	0.80	814,000	895,000	891,000	980,000
	0.90	907,000	998,000	991,000	1,090,000
BF275K50	0.80	813,000	894,000	890,000	979,000
	0.90	909,000	1,000,000	992,000	1,091,000
BF300K50	0.80	807,000	888,000	884,000	972,000
	0.90	898,000	988,000	984,000	1,082,000

- Tấm trần: Nhôm hợp kim A3003 H14-H24 (ASTM B209/B209M)
- Sơn phủ: Sơn Polyester tiêu chuẩn (ASTM D3359-93)
- Hiệu suất tiêu âm: $\alpha_w = 0,75$ (ASTM C423-2017)
- Khung trần và phụ kiện: Thép mạ kẽm (ASTM C635/C635-M17)
- Đặc tính chống cháy vật liệu: Tiêu chuẩn (QCVN 06:2022/BXD)

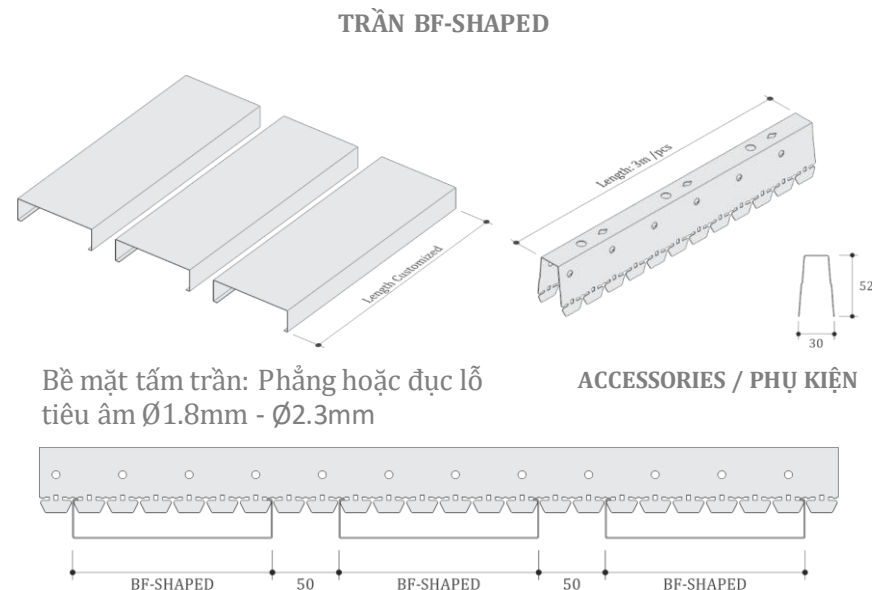

PANEL SECTION / MẶT CẮT

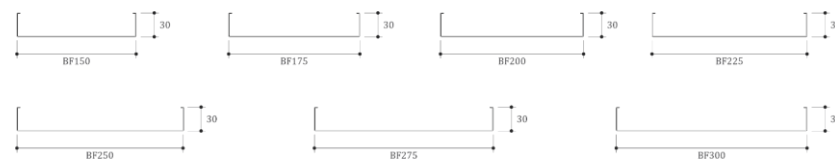



GHI CHÚ :

1. GIÁ BÁN TÍNH CHO KHE HỖ 50MM VÀ CHƯA BAO GỒM THUẾ VAT 10%
2. GIAO HÀNG TẠI NHÀ MÁY AUSTRONG

3. ĐƠN GIÁ TÍNH THEO VND/M2 (BAO GỒM PHỤ KIỆN TIÊU CHUẨN)
4. GIÁ BÁN MÀU PHỔ THÔNG ÁP DỤNG CHO MÀU TRẮNG VÀ GHI ĐƠN SẮC

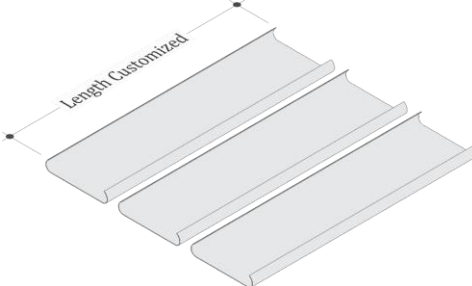

8. TRẦN NHÔM AUSTRONG LINEAR C-SHAPED

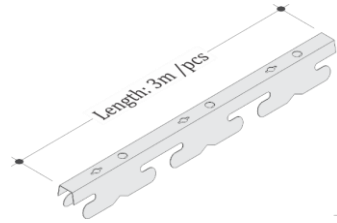
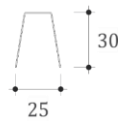
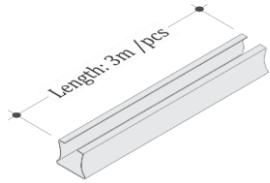
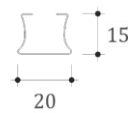
Báo giá ngày 15 tháng 01 năm 2026

QUY CÁCH	ĐỘ DÀY (mm)	BỀ MẶT TRƠN		BỀ MẶT ĐỤC LỖ		<ul style="list-style-type: none"> - Tấm trần: Nhôm hợp kim A3003 H14-H24 (ASTM B209/B209M) - Sơn phủ: Sơn Polyester tiêu chuẩn (ASTM D3359-93) - Khung trần và phụ kiện: Thép mạ kẽm (ASTM C635/C635-M17) - Đặc tính chống cháy vật liệu: Tiêu chuẩn (QCVN 06:2022/BXD)
		(Màu phổ thông)	(Màu vân gỗ)	(Màu phổ thông)	(Màu vân gỗ)	
C85	0.60	397,000	409,000			  <p>PANEL SECTION / MẶT CẮT</p>
	0.70	457,000	471,000			
	0.80	517,000	533,000			
C-Join		73,000				<div style="display: flex; justify-content: space-around;"> <div style="text-align: center;"> <p>ACCESSORIES / PHỤ KIỆN</p>   </div> <div style="text-align: center;"> <p>DECORATIVE C-JOIN / THANH C-JOIN</p>   </div> </div>
GHI CHÚ :	1. GIÁ BÁN CHƯA BAO GỒM THUẾ VAT 10%					3. ĐƠN GIÁ TÍNH THEO VND/M2 (GIÁ BÁN CHƯA BAO GỒM THANH TRANG TRÍ TRẦN C85)
	2. GIAO HÀNG TẠI NHÀ MÁY AUSTRONG					

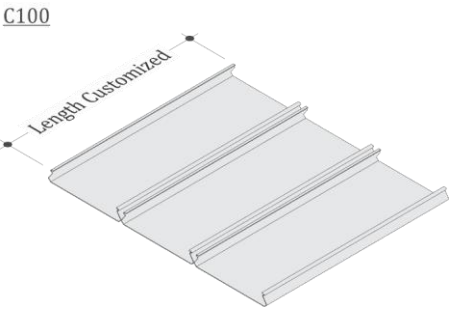
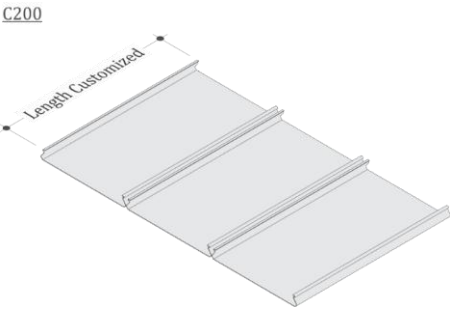
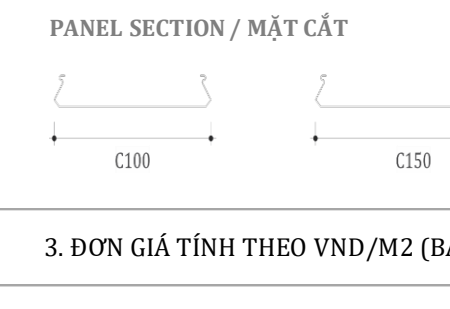
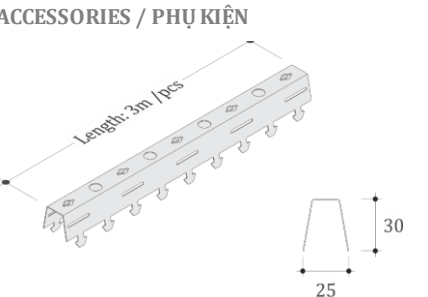

8. TRẦN NHÔM AUSTRONG LINEAR C-SHAPED (tiếp)

Báo giá ngày 15 tháng 01 năm 2026

QUY CÁCH	ĐỘ DÀY (mm)	BỀ MẶT TRƠN		BỀ MẶT ĐỤC LỖ		<ul style="list-style-type: none"> - Tấm trần: Nhôm hợp kim A3003 H14-H24 (ASTM B209/B209M) - Sơn phủ: Sơn Polyester tiêu chuẩn (ASTM D3359-93) - Khung trần và phụ kiện: Thép mạ kẽm (ASTM C635/C635-M17) - Đặc tính chống cháy vật liệu: Tiêu chuẩn (QCVN 06:2022/BXD)
		(Màu phổ thông)	(Màu vân gỗ)	(Màu phổ thông)	(Màu vân gỗ)	
C100	0.60	477,000	491,000			
	0.70	547,000	563,000			
	0.80	627,000	646,000			
C150	0.60	437,000	450,000			
	0.70	504,000	519,000			
	0.80	577,000	594,000			
C200	0.70	482,000	496,000			
	0.80	547,000	563,000			
GHI CHÚ :	1. GIÁ BÁN CHƯA BAO GỒM THUẾ VAT 10%					ACCESSORIES / PHỤ KIỆN 
	2. GIAO HÀNG TẠI NHÀ MÁY AUSTRONG					
PANEL SECTION / MẶT CẮT 						
3. ĐƠN GIÁ TÍNH THEO VND/M2 (BAO GỒM PHỤ KIỆN TIÊU CHUẨN)						
4. GIÁ BÁN MÀU PHỔ THÔNG ÁP DỤNG CHO MÀU TRẮNG VÀ GHI ĐƠN SẮC						

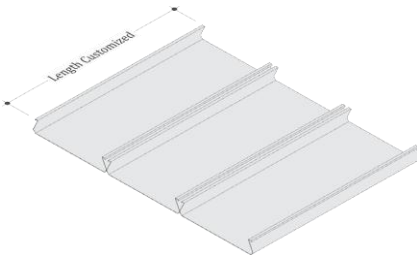
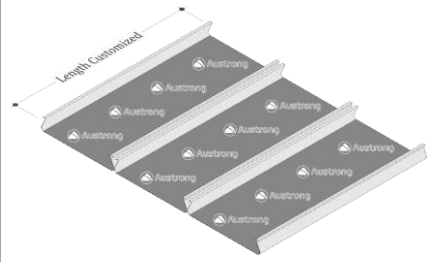

8. TRẦN NHÔM AUSTRONG LINEAR C-SHAPED (tiếp)

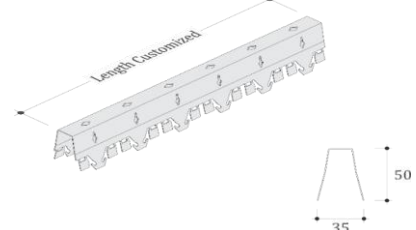
Báo giá ngày 15 tháng 01 năm 2026

QUY CÁCH	ĐỘ DÀY (mm)	BỀ MẶT TRƠN		BỀ MẶT ĐỤC LỖ		TẤM TRẦN PHẪNG	TẤM TRẦN ĐỤC LỖ TIÊU ÂM
		(Màu phổ thông)	(Màu vân gỗ)	(Màu phổ thông)	(Màu vân gỗ)		
C300	0.80	594,000	653,000	650,000	715,000		
	0.90	667,000	734,000	730,000	803,000		
Chỉ tiêu kỹ thuật	<ul style="list-style-type: none"> - Tấm trần: Nhôm hợp kim A3003 H14-H24 (ASTM B209/B209M) - Sơn phủ: Sơn Polyester tiêu chuẩn (ASTM D3359-93) - Hiệu suất tiêu âm: $\alpha_w = 0,75$ (ASTM C423-2017) - Khung trần và phụ kiện: Thép mạ kẽm (ASTM C635/C635-M17) - Đặc tính chống cháy vật liệu: Tiêu chuẩn (QCVN 06:2022/BXD) 					PANEL SECTION / MẶT CẮT 	ACCESSORIES / PHỤ KIỆN 
GHI CHÚ :	1. GIÁ BÁN CHƯA BAO GỒM THUẾ VAT 10%					3. ĐƠN GIÁ TÍNH THEO VND/M2 (BAO GỒM PHỤ KIỆN TIÊU CHUẨN)	
	2. GIAO HÀNG TẠI NHÀ MÁY AUSTRONG					4. GIÁ BÁN MÀU PHỔ THÔNG ÁP DỤNG CHO MÀU TRẮNG VÀ GHI ĐƠN SẮC	

9. TRẦN NHÔM AUSTRONG LINEAR G-SHAPED

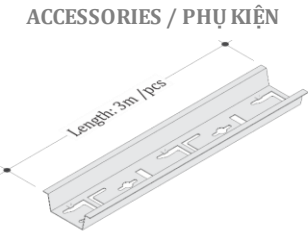
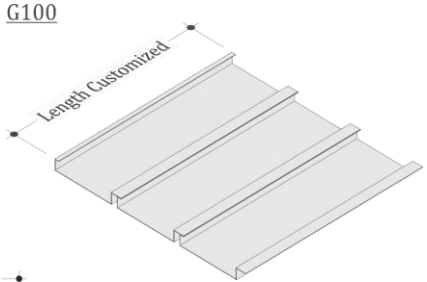
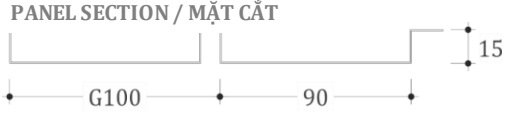
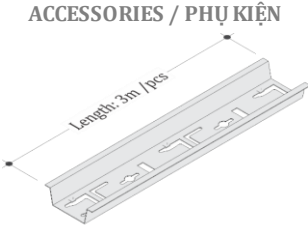
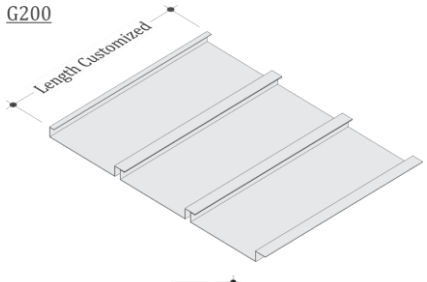
Báo giá ngày 15 tháng 01 năm 2026

QUY CÁCH	ĐỘ DÀY (mm)	BỀ MẶT TRON		BỀ MẶT ĐỤC LỖ		<ul style="list-style-type: none"> - Tấm trần: Nhôm hợp kim A3003 H14-H24 (ASTM B209/B209M) - Sơn phủ: Sơn Polyester tiêu chuẩn (ASTM D3359-93) - Khung trần và phụ kiện: Thép mạ kẽm (ASTM C635/C635-M17) - Đặc tính chống cháy vật liệu: Tiêu chuẩn (QCVN 06:2022/BXD)
		(Màu phổ thông)	(Màu vân gỗ)	(Màu phổ thông)	(Màu vân gỗ)	
G100	0.60	489,000	504,000			<p>ACCESSORIES / PHỤ KIỆN</p>  <p>G100</p>  <p>Length Customized</p> <p>PANEL SECTION / MẶT CẮT</p>  <p>G100 90 15</p>
	0.70	569,000	586,000			
	0.80	649,000	668,000			
G200	0.60	424,000	437,000			<p>ACCESSORIES / PHỤ KIỆN</p>  <p>G200</p>  <p>Length Customized</p> <p>PANEL SECTION / MẶT CẮT</p>  <p>G200 190 15</p>
	0.70	494,000	509,000			
	0.80	564,000	581,000			
GHI CHÚ :	1. GIÁ BÁN CHƯA BAO GỒM THUẾ VAT 10%					3. ĐƠN GIÁ TÍNH THEO VND/M2 (BAO GỒM PHỤ KIỆN TIÊU CHUẨN)
	2. GIAO HÀNG TẠI NHÀ MÁY AUSTRONG					

10. TRẦN NHÔM AUSTRONG LINEAR F-SHAPED

Báo giá ngày 15 tháng 01 năm 2026

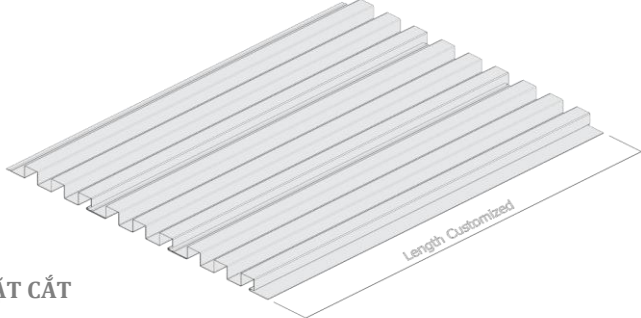
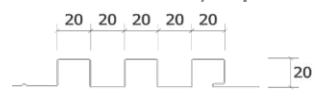
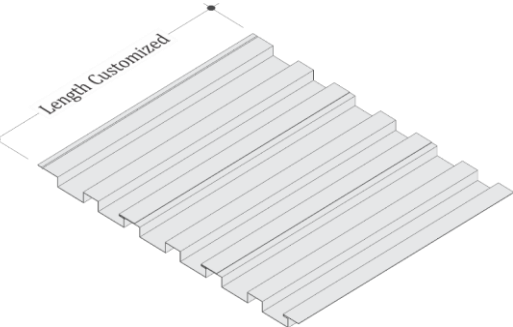
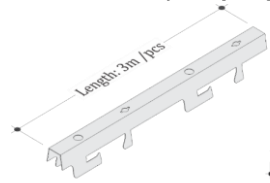
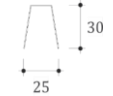
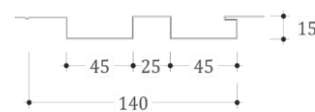
QUY CÁCH	ĐỘ DÀY (mm)	BỀ MẶT TRƠN		BỀ MẶT ĐỤC LỖ		<ul style="list-style-type: none"> - Tấm trần: Nhôm hợp kim A3003 H14-H24 (ASTM B209/B209M) - Sơn phủ: Sơn Polyester tiêu chuẩn (ASTM D3359-93) - Khung trần và phụ kiện: Thép mạ kẽm (ASTM C635/C635-M17) - Đặc tính chống cháy vật liệu: Tiêu chuẩn (QCVN 06:2022/BXD)
		(Màu phổ thông)	(Màu vân gỗ)	(Màu phổ thông)	(Màu vân gỗ)	
F20	0.60	659,000	679,000			 <p>PANEL SECTION / MẶT CẮT</p> 
	0.70	775,000	798,000			
	0.80	892,000	919,000			
F45	0.60	587,000	605,000			<p>ACCESSORIES / PHỤ KIỆN</p>    <p>PANEL SECTION / MẶT CẮT</p> 
	0.70	680,000	700,000			
	0.80	780,000	803,000			
GHI CHÚ :	1. GIÁ BÁN CHƯA BAO GỒM THUẾ VAT 10%					3. ĐƠN GIÁ TÍNH THEO VND/M2 (BAO GỒM PHỤ KIỆN TIÊU CHUẨN)
	2. GIAO HÀNG TẠI NHÀ MÁY AUSTRONG					

11. TRẦN NHÔM AUSTRONG W30-WAVE

Báo giá ngày 15 tháng 01 năm 2026

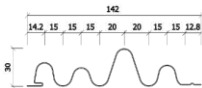
QUY CÁCH	ĐỘ DÀY (mm)	BỀ MẶT TRƠN		BỀ MẶT ĐỤC LỖ		<ul style="list-style-type: none"> - Tấm trần: Nhôm hợp kim A3003 H14-H24 (ASTM B209/B209M) - Sơn phủ: Sơn Polyester tiêu chuẩn (ASTM D3359-93) - Khung trần và phụ kiện: Thép mạ kẽm (ASTM C635/C635-M17) - Đặc tính chống cháy vật liệu: Tiêu chuẩn (QCVN 06:2022/BXD)
		(Màu phổ thông)	(Màu vân gỗ)	(Màu phổ thông)	(Màu vân gỗ)	
W30	0.60	725,000	747,000			 <p>PANEL SECTION / MẶT CẮT</p> 
	0.70	850,000	876,000			
	0.80	975,000	1,004,000			
GHI CHÚ :	1. GIÁ BÁN CHƯA BAO GỒM THUẾ VAT 10%					3. ĐƠN GIÁ TÍNH THEO VND/M2 (BAO GỒM PHỤ KIỆN TIÊU CHUẨN)
	2. GIAO HÀNG TẠI NHÀ MÁY AUSTRONG					4. GIÁ BÁN MÀU PHỔ THÔNG ÁP DỤNG CHO MÀU TRẮNG VÀ GHI ĐƠN SẮC

12. TRẦN NHÔM AUSTRONG LINEAR U-BULLET

Báo giá ngày 15 tháng 01 năm 2026

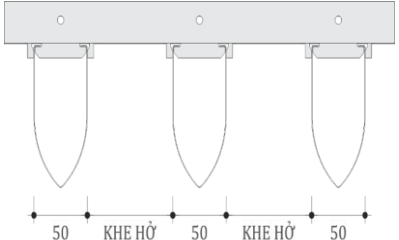
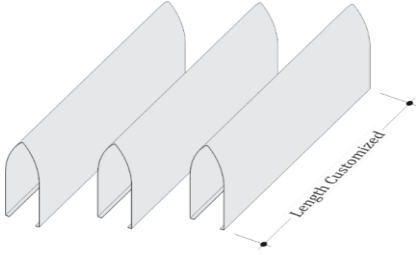
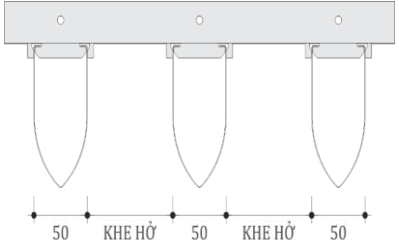
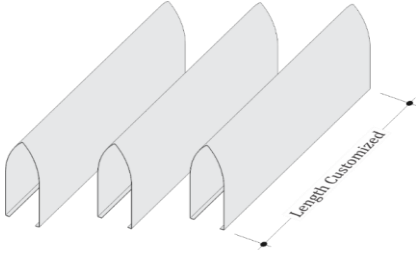
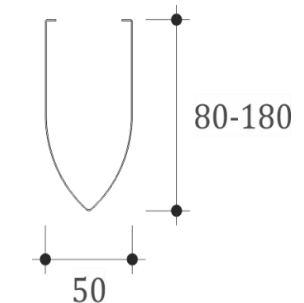
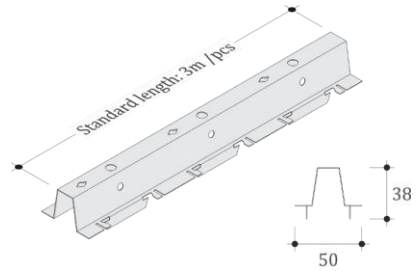
QUY CÁCH	ĐỘ DÀY (mm)	KHE HỖ (mm)					
		50	75	100	125	150	
UD50x80	0.60	663,000	534,000	449,000	388,000	343,000	<ul style="list-style-type: none"> - Tấm trần: Nhôm hợp kim A3003 H14-H24 (ASTM B209/B209M) - Sơn phủ: Sơn Polyester tiêu chuẩn (ASTM D3359-93) - Khung trần và phụ kiện: Thép mạ kẽm (ASTM C635/C635-M17) - Đặc tính chống cháy vật liệu: Tiêu chuẩn (QCVN 06:2022/BXD)
	0.70	763,000	614,000	516,000	445,000	393,000	
	0.80	873,000	702,000	589,000	508,000	448,000	
UD50x100	0.60	803,000	646,000	543,000	468,000	413,000	 
	0.70	923,000	742,000	623,000	537,000	473,000	
	0.80	1,053,000	846,000	709,000	611,000	538,000	
UD50x120	0.60	933,000	750,000	629,000	542,000	478,000	 
	0.70	1,083,000	870,000	729,000	628,000	553,000	
	0.80	1,233,000	990,000	829,000	714,000	628,000	
UD50x150	0.60	1,143,000	918,000	769,000	662,000	583,000	<p>PANEL SECTION / MẶT CẮT</p> 
	0.70	1,313,000	1,054,000	883,000	760,000	668,000	
	0.80	1,513,000	1,214,000	1,016,000	874,000	768,000	
UD50x180	0.60	1,343,000	1,078,000	903,000	777,000	683,000	<p>ACCESSORIES / PHỤ KIỆN</p> 
	0.70	1,553,000	1,246,000	1,043,000	897,000	788,000	
	0.80	1,773,000	1,422,000	1,189,000	1,022,000	898,000	
GHI CHÚ :	1. ĐƠN GIÁ TÍNH THEO VND/M2 (BAO GỒM PHỤ KIỆN TIÊU CHUẨN)					3. GIÁ BÁN CHƯA BAO GỒM THUẾ VAT 10%	
	2. GIÁ BÁN ÁP DỤNG CHO MÀU TRẮNG VÀ GHI ĐƠN SẮC, MÀU VÂN GỖ + 3%					4. GIAO HÀNG TẠI NHÀ MÁY AUSTRONG	

13. TRẦN NHÔM AUSTRONG LINEAR O-TUBE

Báo giá ngày 15 tháng 01 năm 2026

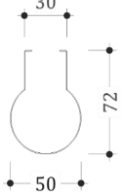
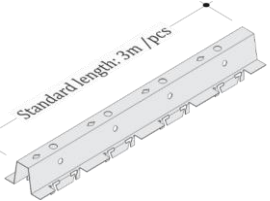
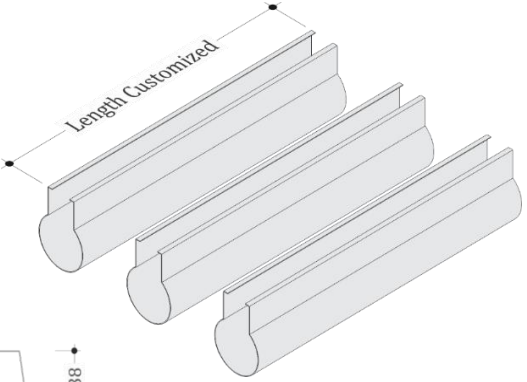
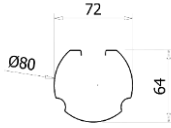
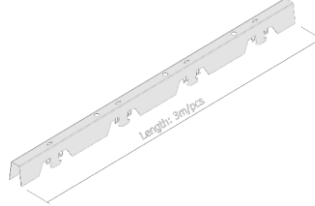
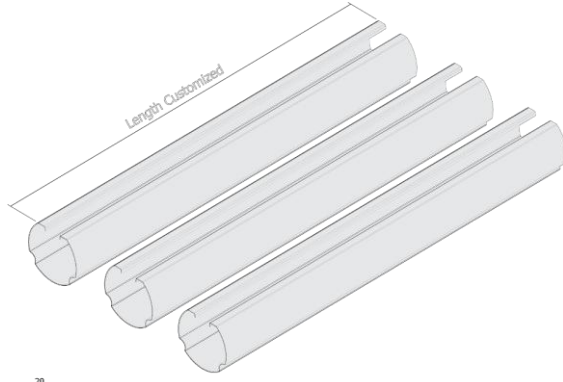
QUY CÁCH	ĐỘ DÀY (mm)	KHE HỖ (mm)				<ul style="list-style-type: none"> - Tấm trần: Nhôm hợp kim A3003 H14-H24 (ASTM B209/B209M) - Sơn phủ: Sơn Polyester tiêu chuẩn (ASTM D3359-93) - Khung trần và phụ kiện: Thép mạ kẽm (ASTM C635/C635-M17) - Đặc tính chống cháy vật liệu: Tiêu chuẩn (QCVN 06:2022/BXD)
		50	70	100	150	
050	0.60	713,000	598,000	483,000	368,000	<p>PANEL SECTION / MẶT CẮT</p>  <p>ACCESSORIES / PHỤ KIỆN</p>  
	0.70	833,000	698,000	563,000	428,000	
	0.80	953,000	798,000	643,000	488,000	
070	0.60			540,000		<p>PANEL SECTION / MẶT CẮT</p>  <p>ACCESSORIES / PHỤ KIỆN</p>  
	0.70			628,000		
	0.80			716,000		
GHI CHÚ :	1. ĐƠN GIÁ TÍNH THEO VND/M2 (BAO GỒM PHỤ KIỆN TIÊU CHUẨN)				3. GIÁ BÁN CHƯA BAO GỒM THUẾ VAT 10%	
	2. GIÁ BÁN ÁP DỤNG CHO MÀU TRẮNG VÀ GHI ĐƠN SẮC, MÀU VÂN GỖ + 3%				4. GIAO HÀNG TẠI NHÀ MÁY AUSTRONG	

14. TRẦN NHÔM AUSTRONG LINEAR U30-SHAPED

Báo giá ngày 15 tháng 01 năm 2026

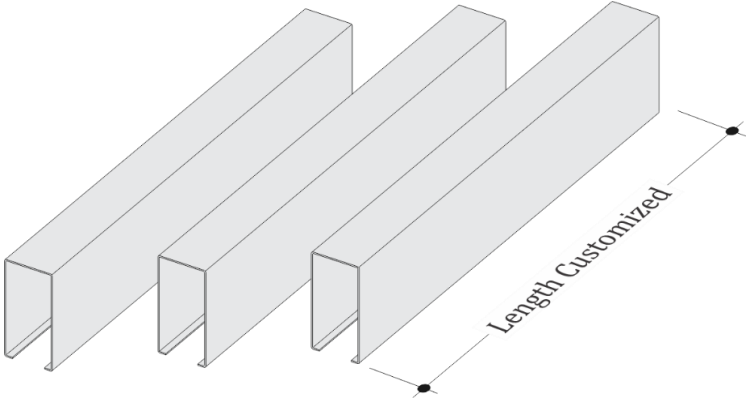
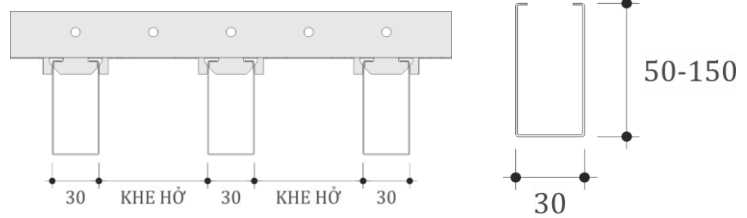
QUY CÁCH	ĐỘ DÀY (mm)	KHE HỖ (mm)						<ul style="list-style-type: none"> - Tấm trần: Nhôm hợp kim A3003 H14-H24 (ASTM B209/B209M) - Sơn phủ: Sơn Polyester tiêu chuẩn (ASTM D3359-93) - Khung trần và phụ kiện: Thép mạ kẽm (ASTM C635/C635-M17) - Đặc tính chống cháy vật liệu: Tiêu chuẩn (QCVN 06:2022/BXD) 	
		20	30	50	70	90	120		
U30x50	0.60	943,000	789,000	598,000	483,000	406,000	329,000	<p>TRẦN U30-SHAPED</p> 	
	0.70	1,103,000	923,000	698,000	563,000	473,000	383,000		
U30x60	0.60	1,083,000	906,000	685,000	553,000	464,000	376,000		
	0.70	1,263,000	1,056,000	798,000	643,000	539,000	436,000		
U30x70	0.60	1,203,000	1,006,000	760,000	613,000	514,000	416,000		
	0.70	1,423,000	1,189,000	898,000	723,000	606,000	489,000		
U30x80	0.60	1,343,000	1,123,000	848,000	683,000	573,000	463,000		<p>PANEL SECTION / MẶT CẮT</p> 
	0.70	1,583,000	1,323,000	998,000	803,000	673,000	543,000		
U30x100	0.60	1,603,000	1,339,000	1,010,000	813,000	681,000	549,000		
	0.70	1,883,000	1,573,000	1,185,000	953,000	798,000	643,000		
U30x120	0.60	1,883,000	1,573,000	1,185,000	953,000	798,000	643,000		
	0.70	2,203,000	1,839,000	1,385,000	1,113,000	931,000	749,000		
U30x150	0.60	2,283,000	1,906,000	1,435,000	1,153,000	964,000	776,000		
	0.70	2,663,000	2,223,000	1,673,000	1,343,000	1,123,000	903,000		
GHI CHÚ :	1. ĐƠN GIÁ TÍNH THEO VND/M2 (BAO GỒM PHỤ KIỆN TIÊU CHUẨN)						3. GIÁ BÁN CHƯA BAO GỒM THUẾ VAT 10%		
	2. GIÁ BÁN ÁP DỤNG CHO MÀU TRẮNG VÀ GHI ĐƠN SẮC, MÀU VÂN GỖ + 3%						4. GIAO HÀNG TẠI NHÀ MÁY AUSTRONG		

15. TRẦN NHÔM AUSTRONG LINEAR U40-SHAPED

Báo giá ngày 15 tháng 01 năm 2026

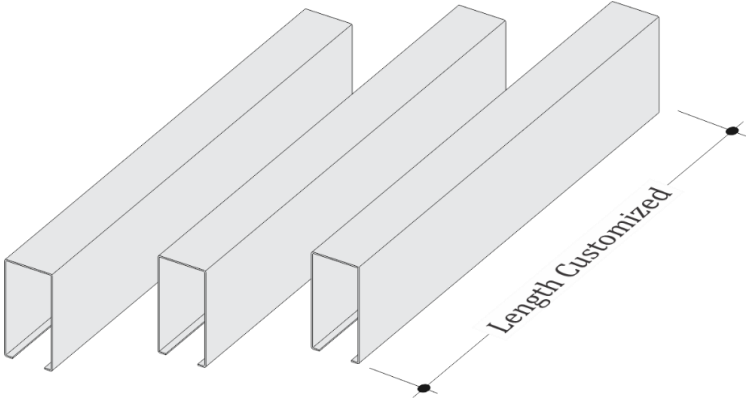
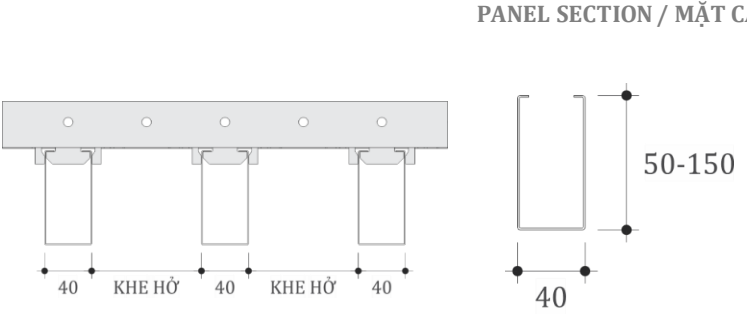
QUY CÁCH	ĐỘ DÀY (mm)	KHE HỖ (mm)						- Tấm trần: Nhôm hợp kim A3003 H14-H24 (ASTM B209/B209M) - Sơn phủ: Sơn Polyester tiêu chuẩn (ASTM D3359-93) - Khung trần và phụ kiện: Thép mạ kẽm (ASTM C635/C635-M17) - Đặc tính chống cháy vật liệu: Tiêu chuẩn (QCVN 06:2022/BXD)	
		20	30	40	60	80	100		
U40x50	0.60	856,000	737,000	647,000	522,000	439,000	380,000	 <p>TRẦN U40-SHAPED</p>	
	0.70	989,000	851,000	747,000	602,000	506,000	437,000		
U40x60	0.60	956,000	823,000	722,000	582,000	489,000	423,000		
	0.70	1,122,000	966,000	847,000	682,000	572,000	494,000		
U40x70	0.60	1,072,000	923,000	810,000	652,000	547,000	473,000		
	0.70	1,256,000	1,080,000	947,000	762,000	639,000	551,000		
U40x80	0.60	1,189,000	1,023,000	897,000	722,000	606,000	523,000		 <p>PANEL SECTION / MẶT CẮT</p>
	0.70	1,389,000	1,194,000	1,047,000	842,000	706,000	609,000		
U40x100	0.60	1,406,000	1,209,000	1,060,000	852,000	714,000	616,000		
	0.70	1,639,000	1,409,000	1,235,000	992,000	831,000	716,000		
U40x120	0.60	1,622,000	1,394,000	1,222,000	982,000	822,000	709,000		
	0.70	1,906,000	1,637,000	1,435,000	1,152,000	964,000	830,000		
U40x150	0.60	1,956,000	1,680,000	1,472,000	1,182,000	989,000	851,000		
	0.70	2,289,000	1,966,000	1,722,000	1,382,000	1,156,000	994,000		
GHI CHÚ :	1. ĐƠN GIÁ TÍNH THEO VND/M2 (BAO GỒM PHỤ KIỆN TIÊU CHUẨN)						3. GIÁ BÁN CHƯA BAO GỒM THUẾ VAT 10%		
	2. GIÁ BÁN ÁP DỤNG CHO MÀU TRẮNG VÀ GHI ĐƠN SẮC, MÀU VÂN GỖ + 3%						4. GIAO HÀNG TẠI NHÀ MÁY AUSTRONG		

16. TRẦN NHÔM AUSTRONG LINEAR U50-SHAPED

Báo giá ngày 15 tháng 01 năm 2026

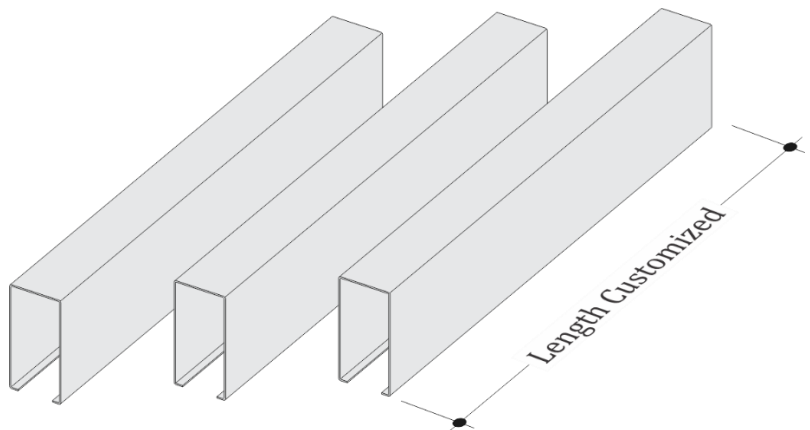
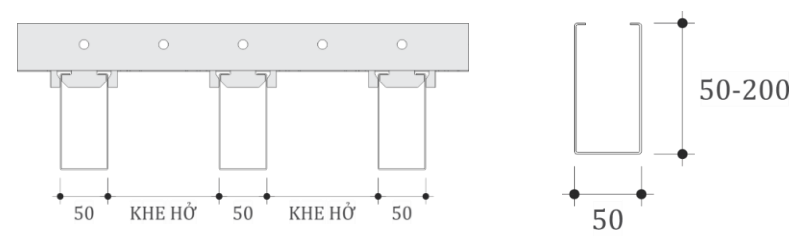
QUY CÁCH	ĐỘ DÀY (mm)	KHE HỖ (mm)					<ul style="list-style-type: none"> - Tấm trần: Nhôm hợp kim A3003 H14-H24 (ASTM B209/B209M) - Sơn phủ: Sơn Polyester tiêu chuẩn (ASTM D3359-93) - Khung trần và phụ kiện: Thép mạ kẽm (ASTM C635/C635-M17) - Đặc tính chống cháy vật liệu: Tiêu chuẩn (QCVN 06:2022/BXD) 	
		50	75	100	125	150		
U50x50	0.60	553,000	446,000	376,000	325,000	288,000	<p style="text-align: center;">TRẦN U50-SHAPED</p> 	
	0.70	643,000	518,000	436,000	377,000	333,000		
U50x60	0.60	623,000	502,000	423,000	365,000	323,000		
	0.70	723,000	582,000	489,000	422,000	373,000		
U50x70	0.60	683,000	550,000	463,000	400,000	353,000		
	0.70	803,000	646,000	543,000	468,000	413,000		
U50x80	0.60	753,000	606,000	509,000	440,000	388,000		<p style="text-align: center;">PANEL SECTION / MẶT CẮT</p> 
	0.70	883,000	710,000	596,000	514,000	453,000		
U50x100	0.60	883,000	710,000	596,000	514,000	453,000		
	0.70	1,033,000	830,000	696,000	600,000	528,000		
U50x150	0.60	1,223,000	982,000	823,000	708,000	623,000		
	0.70	1,433,000	1,150,000	963,000	828,000	728,000		
U50x200	0.60	1,553,000	1,246,000	1,043,000	897,000	788,000		
	0.70	1,823,000	1,462,000	1,223,000	1,051,000	923,000		
GHI CHÚ :	1. ĐƠN GIÁ TÍNH THEO VND/M2 (BAO GỒM PHỤ KIỆN TIÊU CHUẨN)					3. GIÁ BÁN CHƯA BAO GỒM THUẾ VAT 10%		
	2. GIÁ BÁN ÁP DỤNG CHO MÀU TRẮNG VÀ GHI ĐƠN SẮC, MÀU VÂN GỖ + 3%					4. GIAO HÀNG TẠI NHÀ MÁY AUSTRONG		

17. TRẦN NHÔM AUSTRONG BAFFLES V-SCREENS

Báo giá ngày 15 tháng 01 năm 2026

QUY CÁCH	ĐỘ DÀY (mm)	LỚP PHỦ POLYESTER		<ul style="list-style-type: none"> - Tấm trần: Nhôm hợp kim A3003 H14-H24 (ASTM B209/B209M) - Sơn phủ: Sơn Polyester tiêu chuẩn (ASTM D3359-93) - Khung trần và phụ kiện: Thép mạ kẽm (ASTM C635/C635-M17) - Đặc tính chống cháy vật liệu: Tiêu chuẩn (QCVN 06:2022/BXD)
		(Màu phổ thông)	(Màu đặc biệt)	
V100	0.60	461,000		<p>TRẦN VSCREENS-V100</p>
	0.70	541,000		
	0.80	611,000		
VJ100	0.60	541,000		<p>TRẦN VSCREENS-VJ100</p>
	0.70	631,000		
	0.80	711,000		
GHI CHÚ :	1. GIÁ BÁN CHƯA BAO GỒM THUẾ VAT 10%		3. ĐƠN GIÁ TÍNH THEO VND/M2 (BAO GỒM PHỤ KIỆN TIÊU CHUẨN)	
	2. GIAO HÀNG TẠI NHÀ MÁY AUSTRONG		4. GIÁ BÁN MÀU PHỔ THÔNG ÁP DỤNG CHO MÀU TRẮNG VÀ GHI ĐƠN SẮC	

18. LAM CHẮN NẮNG AUSTRONG - SUN LOUVER

Báo giá ngày 15 tháng 01 năm 2026

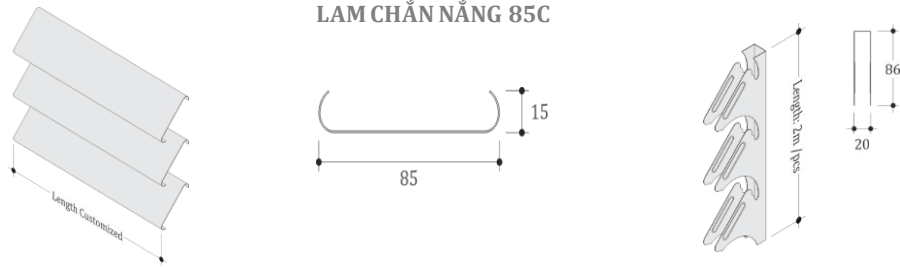
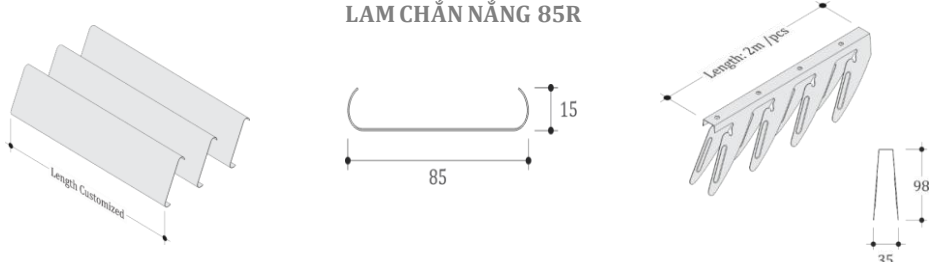
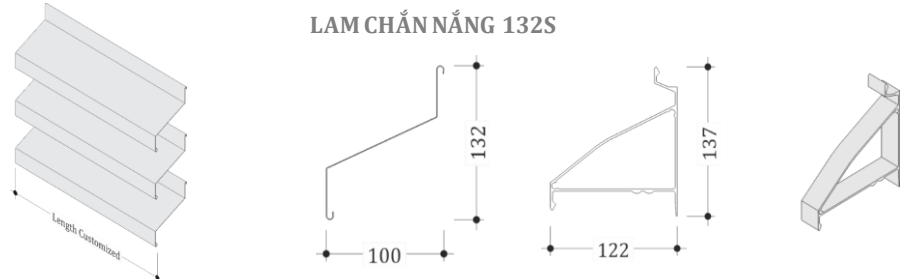
QUY CÁCH	ĐỘ DÀY (mm)	LỚP PHỦ POLYESTER		- Vật liệu: Nhôm hợp kim A3003 H14-H24 (ASTM B209/B209M) - Sơn phủ: Sơn Polyester tiêu chuẩn (ASTM D3359-93) - Đặc tính chống cháy vật liệu: Tiêu chuẩn (QCVN 06:2022/BXD)
		(Màu phổ thông)	(Màu đặc biệt)	
85C	0.60	476,000		 <p>LAM CHẮN NẮNG 85C</p>
	0.70	545,000		
	0.80	626,000		
85R	0.60	551,000		 <p>LAM CHẮN NẮNG 85R</p>
	0.70	632,000		
	0.80	727,000		
132S	0.60	455,000		 <p>LAM CHẮN NẮNG 132S</p>
	0.70	520,000		
	0.80	585,000		
GHI CHÚ :	1. GIÁ BÁN CHƯA BAO GỒM THUẾ VAT 10%		3. ĐƠN GIÁ TÍNH THEO VND/M2 (BAO GỒM PHỤ KIỆN TIÊU CHUẨN)	
	2. GIAO HÀNG TẠI NHÀ MÁY AUSTRONG		4. GIÁ BÁN MÀU PHỔ THÔNG ÁP DỤNG CHO MÀU TRẮNG VÀ GHI ĐƠN SẮC	

19. LAM CHẮN NẮNG AUSTRONG - AZ

Báo giá ngày 15 tháng 01 năm 2026

QUY CÁCH	ĐỘ DÀY (mm)	LỚP PHỦ BỀ MẶT		- Vật liệu: Nhôm hợp kim A6063-T5 (ASTM B221/B221M-21) - Sơn phủ: Sơn tĩnh điện tiêu chuẩn (ASTM D3359-93) - Đặc tính chống cháy vật liệu: Tiêu chuẩn (QCVN 06:2022/BXD)
		(Màu phổ thông)	(Màu đặc biệt)	
AZ-45.5T10	1.00	100,000		
AKZ-45.5T10	1.00	77,000		
AZ-70T12	1.20	104,000		
AKZ-70T15	1.50	111,000		
AZ-75T16	1.60	191,000		
AKZ-75T21	2.10	201,000		
AZ-76T15	1.50	192,000		
AKZ-76T15	1.50	149,000		
GHI CHÚ :	1. GIÁ BÁN CHƯA BAO GỒM THUẾ VAT 10%		3. ĐƠN GIÁ TÍNH THEO VND/M	
	2. GIAO HÀNG TẠI NHÀ MÁY AUSTRONG		4. GIÁ BÁN CÓ THỂ THAY ĐỔI THEO TÌNH HÌNH THỊ TRƯỜNG MÀ KHÔNG KỊP THỜI THÔNG BÁO TRƯỚC	

20. LAM CHẮN NẮNG AUSTRONG - HÌNH LÁ LIỄU

Báo giá ngày 15 tháng 01 năm 2026

QUY CÁCH	ĐỘ DÀY (mm)	LỚP PHỦ BỀ MẶT		- Vật liệu: Nhôm hợp kim A6063-T5 (ASTM B221/B221M-21) - Sơn phủ: Sơn tĩnh điện tiêu chuẩn (ASTM D3359-93) - Đặc tính chống cháy vật liệu: Tiêu chuẩn (QCVN 06:2022/BXD)
		(Màu phổ thông)	(Màu đặc biệt)	
SL-120T12	1.20	273,000		<p>PANEL SECTION / MẶT CẮT</p> <p>ACCESSORIES / PHỤ KIỆN</p> <p>Bracket 15°</p> <p>Bracket 45°</p>
SL-150T14	1.40	374,000		
NBD150SL	1.50	8,000		
SL-170T13	1.30	398,000		
NBD170SL	1.50	10,000		
TD15D	3.00	8,000		
TD45D	4.00	14,000		
GHI CHÚ :	1. GIÁ BÁN CHƯA BAO GỒM THUẾ VAT 10%		3. ĐƠN GIÁ LAM TÍNH THEO VND/M; ĐƠN GIÁ PHỤ KIỆN TÍNH THEO CHIẾC CHƯA BAO GỒM SƠN	
	2. GIAO HÀNG TẠI NHÀ MÁY AUSTRONG		4. GIÁ BÁN CÓ THỂ THAY ĐỔI THEO TÌNH HÌNH THỊ TRƯỜNG MÀ KHÔNG KỊP THỜI THÔNG BÁO TRƯỚC	

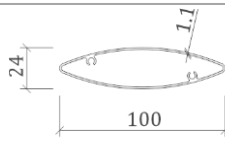
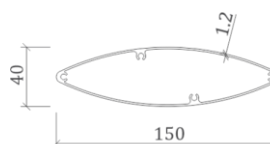
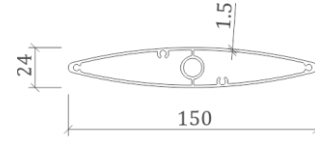
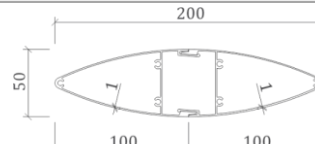
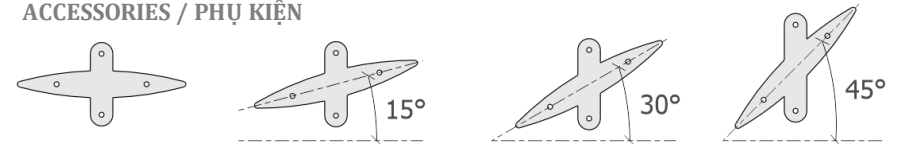

21. LAM CHẮN NẮNG AUSTRONG - HÌNH THOI

Báo giá ngày 15 tháng 01 năm 2026

QUY CÁCH	ĐỘ DÀY (mm)	LỚP PHỦ BỀ MẶT		- Vật liệu: Nhôm hợp kim A6063-T5 (ASTM B221/B221M-21) - Sơn phủ: Sơn tĩnh điện tiêu chuẩn (ASTM D3359-93) - Đặc tính chống cháy vật liệu: Tiêu chuẩn (QCVN 06:2022/BXD)
		(Màu phổ thông)	(Màu đặc biệt)	
AER-100-24T11	1.10	197,000		 AER-100x24x1.1 mm
AER-100-18T10	1.00	211,000		
AER-150-40T12	1.20	344,000		 AER-150x40x1.2 mm
AER-150-24T13	1.30	403,000		
AER-150-24T15	1.50	420,000		 AER-150x24x1.5 mm
AER-200-25T15	1.50	517,000		
AER-200-50T10	1.00	531,000		 AER-200x50x1.0 mm
AER-200-40T18	1.80	684,000		
BDT100-150	1.50	26,000		ACCESSORIES / PHỤ KIỆN 
BDT160-200	2.00	42,000		
GHI CHÚ :	1. GIÁ BÁN CHƯA BAO GỒM THUẾ VAT 10%		3. ĐƠN GIÁ LAM TÍNH THEO VND/M; ĐƠN GIÁ PHỤ KIỆN TÍNH THEO CHIẾC CHƯA BAO GỒM SƠN	
	2. GIAO HÀNG TẠI NHÀ MÁY AUSTRONG		4. GIÁ BÁN CÓ THỂ THAY ĐỔI THEO TÌNH HÌNH THỊ TRƯỜNG MÀ KHÔNG KỊP THỜI THÔNG BÁO TRƯỚC	

21. LAM CHẮN NẮNG AUSTRONG - HÌNH THOI (tiếp)

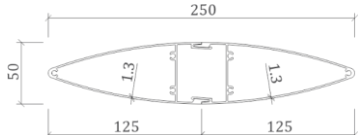
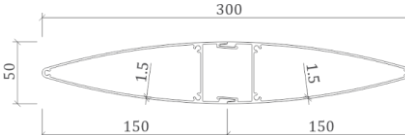
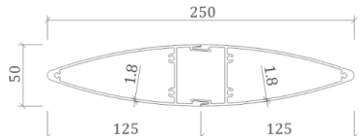
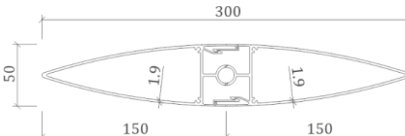
Báo giá ngày 15 tháng 01 năm 2026

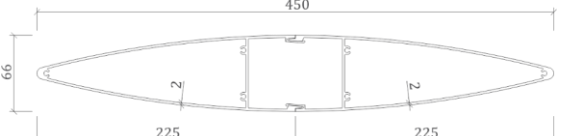
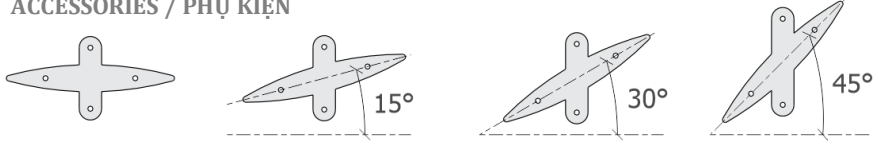
QUY CÁCH	ĐỘ DÀY (mm)	LỚP PHỦ BỀ MẶT		- Vật liệu: Nhôm hợp kim A6063-T5 (ASTM B221/B221M-21) - Sơn phủ: Sơn tĩnh điện tiêu chuẩn (ASTM D3359-93) - Đặc tính chống cháy vật liệu: Tiêu chuẩn (QCVN 06:2022/BXD)
		(Màu phổ thông)	(Màu đặc biệt)	
AER-250-50T13	1.30	726,000		 <p>AER-250x50x1.3 mm</p>  <p>AER-300x50x1.5 mm</p>
AER-300-50T15	1.50	923,000		
AER-250-50T18	1.80	977,000		 <p>AER-250x50x1.8 mm</p>  <p>AER-300x50x1.9 mm</p>
AER-300-50T19	1.90	1,135,000		
AER-450-65T18	1.80	1,703,000		 <p>AER-450x65x1.8 mm</p>
AER-450-66T20	2.00	1,725,000		 <p>AER-450x66x2.0 mm</p>
BDT250-300	2.00	78,000		ACCESSORIES / PHỤ KIỆN 
BDT350-450	3.00	156,000		
GHI CHÚ :	1. GIÁ BÁN CHƯA BAO GỒM THUẾ VAT 10%			3. ĐƠN GIÁ LAM TÍNH THEO VND/M; ĐƠN GIÁ PHỤ KIỆN TÍNH THEO CHIẾC CHƯA BAO GỒM SƠN 4. GIÁ BÁN CÓ THỂ THAY ĐỔI THEO TÌNH HÌNH THỊ TRƯỜNG MÀ KHÔNG KỊP THỜI THÔNG BÁO TRƯỚC
	2. GIAO HÀNG TẠI NHÀ MÁY AUSTRONG			

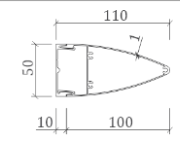
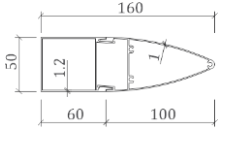
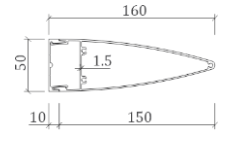
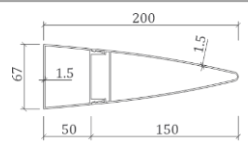
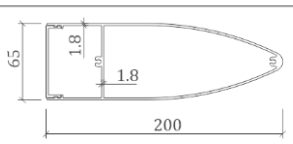

22. LAM CHẮN NẮNG AUSTRONG - HÌNH ĐẦU ĐẠN

Báo giá ngày 15 tháng 01 năm 2026

QUY CÁCH	ĐỘ DÀY (mm)	LỚP PHỦ BỀ MẶT		- Vật liệu: Nhôm hợp kim A6063-T5 (ASTM B221/B221M-21) - Sơn phủ: Sơn tĩnh điện tiêu chuẩn (ASTM D3359-93) - Đặc tính chống cháy vật liệu: Tiêu chuẩn (QCVN 06:2022/BXD)
		(Màu phổ thông)	(Màu đặc biệt)	
ASL-110-50T10	1.00	376,000		 ASL-110x50x1.0 mm
ASL-135-50T13	1.30	473,000		
ASL-160-50T10	1.00	491,000		 ASL-160x50x1.0 mm
ASL-150-52T15	1.50	554,000		
ASL-160-50T15	1.50	572,000		 ASL-160x50x1.5 mm
ASL-185-50T13	1.30	588,000		
ASL-200-67T15	1.50	690,000		 ASL-200x67x1.5 mm
ASL-200-52T15	1.50	701,000		
ASL-200-65T18	1.80	818,000		 ASL-200x65x1.8 mm
ASL-200-70T16	1.60	918,000		
BDD100-150	1.50	26,000		
BDD160-200	2.00	42,000		
GHI CHÚ :	1. GIÁ BÁN CHƯA BAO GỒM THUẾ VAT 10%		3. ĐƠN GIÁ LAM TÍNH THEO VND/M; ĐƠN GIÁ PHỤ KIỆN TÍNH THEO CHIẾC CHƯA BAO GỒM SƠN	
	2. GIAO HÀNG TẠI NHÀ MÁY AUSTRONG		4. GIÁ BÁN CÓ THỂ THAY ĐỔI THEO TÌNH HÌNH THỊ TRƯỜNG MÀ KHÔNG KỊP THỜI THÔNG BÁO TRƯỚC	

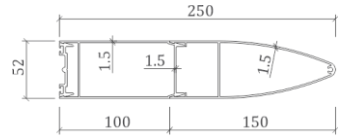
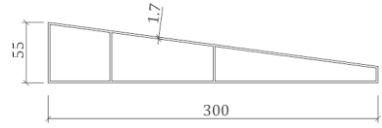

22. LAM CHẮN NẮNG AUSTRONG - HÌNH ĐẦU ĐẠN (tiếp)

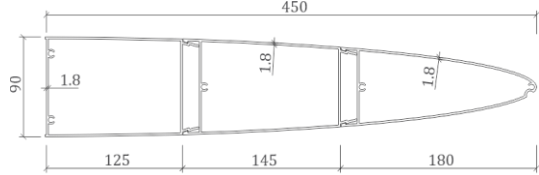
Báo giá ngày 15 tháng 01 năm 2026

QUY CÁCH	ĐỘ DÀY (mm)	LỚP PHỦ BỀ MẶT		- Vật liệu: Nhôm hợp kim A6063-T5 (ASTM B221/B221M-21) - Sơn phủ: Sơn tĩnh điện tiêu chuẩn (ASTM D3359-93) - Đặc tính chống cháy vật liệu: Tiêu chuẩn (QCVN 06:2022/BXD)
		(Màu phổ thông)	(Màu đặc biệt)	
ASL-250-52T15	1.50	912,000		 <p>ASL-250x52x1.5 mm</p>
ASL-300-75T15	1.50	921,000		
ASL-300-55T17	1.70	957,000		 <p>ASL-300x55x1.7 mm</p>
ASL-300-52T15	1.50	1,058,000		
ASL-300-65T18	1.80	1,194,000		 <p>ASL-300x65x1.8 mm</p>
ASL-350-100T18	1.80	1,643,000		
ASL-450-90T18	1.80	1,904,000		 <p>ASL-450x90x1.8 mm</p>
BDD250-300	2.00	78,000		
BDD350-450	3.00	156,000		
GHI CHÚ :	1. GIÁ BÁN CHƯA BAO GỒM THUẾ VAT 10%			3. ĐƠN GIÁ LAM TÍNH THEO VND/M; ĐƠN GIÁ PHỤ KIỆN TÍNH THEO CHIẾC CHƯA BAO GỒM SƠN 4. GIÁ BÁN CÓ THỂ THAY ĐỔI THEO TÌNH HÌNH THỊ TRƯỜNG MÀ KHÔNG KỊP THỜI THÔNG BÁO TRƯỚC
	2. GIAO HÀNG TẠI NHÀ MÁY AUSTRONG			

23. LAM CHẮN NẮNG AUSTRONG - HÌNH HỘP CN

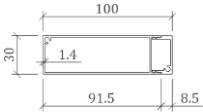
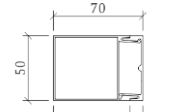
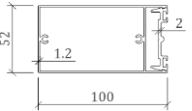
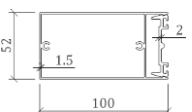
Báo giá ngày 15 tháng 01 năm 2026

QUY CÁCH	ĐỘ DÀY (mm)	LỚP PHỦ BỀ MẶT		- Vật liệu: Nhôm hợp kim A6063-T5 (ASTM B221/B221M-21) - Sơn phủ: Sơn tĩnh điện tiêu chuẩn (ASTM D3359-93) - Đặc tính chống cháy vật liệu: Tiêu chuẩn (QCVN 06:2022/BXD)
		(Màu phổ thông)	(Màu đặc biệt)	
ASB-100-30T14	1.40	314,000		 <p>ASB-100x30x1.4 mm</p>
ASB-50-52T10	1.00	312,000		
ASB-70-50T12	1.20	346,000		 <p>ASB-70x50x1.2 mm</p>
ASB-120-45T15	1.50	360,000		
ASB-100-52T12	1.20	435,000		 <p>ASB-100x52x1.2 mm</p>
ASB-120-52T12	1.20	464,000		
ASB-100-52T15	1.50	481,000		 <p>ASB-100x52x1.5 mm</p>
ASB-100-100T13	1.30	584,000		
ASB-100-100T20	2.00	580,000		 <p>ASB-100x100x2.0 mm</p>
BDH100-150	1.50	26,000		
GHI CHÚ :	1. GIÁ BÁN CHƯA BAO GỒM THUẾ VAT 10%		3. ĐƠN GIÁ LAM TÍNH THEO VND/M; ĐƠN GIÁ PHỤ KIỆN TÍNH THEO CHIẾC CHƯA BAO GỒM SƠN	
	2. GIAO HÀNG TẠI NHÀ MÁY AUSTRONG		4. GIÁ BÁN CÓ THỂ THAY ĐỔI THEO TÌNH HÌNH THỊ TRƯỜNG MÀ KHÔNG KỊP THỜI THÔNG BÁO TRƯỚC	

23. LAM CHẮN NẮNG AUSTRONG - HÌNH HỘP CN (tiếp)

Báo giá ngày 15 tháng 01 năm 2026

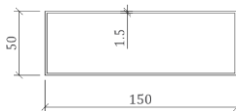
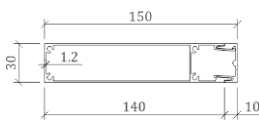
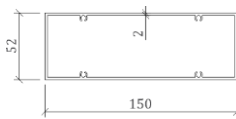
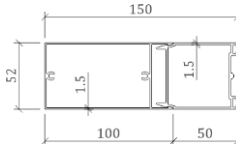
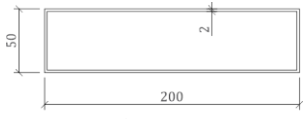
QUY CÁCH	ĐỘ DÀY (mm)	LỚP PHỦ BỀ MẶT		- Vật liệu: Nhôm hợp kim A6063-T5 (ASTM B221/B221M-21) - Sơn phủ: Sơn tĩnh điện tiêu chuẩn (ASTM D3359-93) - Đặc tính chống cháy vật liệu: Tiêu chuẩn (QCVN 06:2022/BXD)
		(Màu phổ thông)	(Màu đặc biệt)	
ASB-150-50T15	1.50	437,000		 ASB-150x50x1.5 mm
ASB-170-45T14	1.40	466,000		
ASB-150-30T14	1.40	522,000		 ASB-150x30x1.4 mm
ASB-150-30T21	2.10	568,000		
ASB-150-52T20	2.00	609,000		 ASB-150x52x2.0 mm
ASB-150-50T15G	1.50	635,000		
ASB-150-52T15	1.50	638,000		 ASB-150x52x1.5 mm
ASB-185-70T14	1.40	669,000		
ASB-200-50T20	2.00	728,000		 ASB-200x50x2.0 mm
ASB-174-100T13	1.30	796,000		
BDH160-200	2.00	42,000		
GHI CHÚ :	1. GIÁ BÁN CHƯA BAO GỒM THUẾ VAT 10%			3. ĐƠN GIÁ LAM TÍNH THEO VND/M; ĐƠN GIÁ PHỤ KIỆN TÍNH THEO CHIẾC CHƯA BAO GỒM SƠN 4. GIÁ BÁN CÓ THỂ THAY ĐỔI THEO TÌNH HÌNH THỊ TRƯỜNG MÀ KHÔNG KỊP THỜI THÔNG BÁO TRƯỚC
	2. GIAO HÀNG TẠI NHÀ MÁY AUSTRONG			

23. LAM CHẮN NẮNG AUSTRONG - HÌNH HỘP CN (tiếp)

Báo giá ngày 15 tháng 01 năm 2026

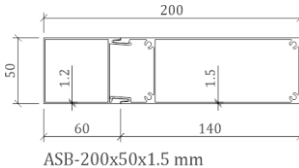
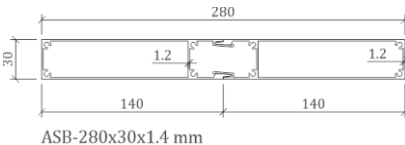
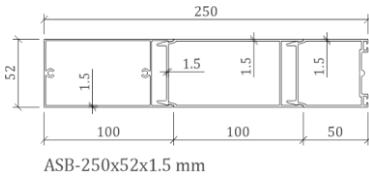
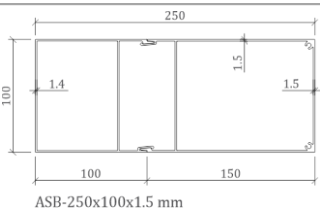
QUY CÁCH	ĐỘ DÀY (mm)	LỚP PHỦ BỀ MẶT		- Vật liệu: Nhôm hợp kim A6063-T5 (ASTM B221/B221M-21) - Sơn phủ: Sơn tĩnh điện tiêu chuẩn (ASTM D3359-93) - Đặc tính chống cháy vật liệu: Tiêu chuẩn (QCVN 06:2022/BXD)
		(Màu phổ thông)	(Màu đặc biệt)	
ASB-200-50T15	1.50	760,000		 <p>ASB-200x50x1.5 mm</p>
ASB-200-52T15	1.50	849,000		
ASB-280-30T14	1.40	860,000		 <p>ASB-280x30x1.4 mm</p>
ASB-200-100T14	1.40	879,000		
ASB-250-52T15	1.50	996,000		 <p>ASB-250x52x1.5 mm</p>
ASB-280-50T15	1.50	1,049,000		
ASB-250-100T15	1.50	1,057,000		 <p>ASB-250x100x1.5 mm</p>
ASB-200-100T23	2.30	1,092,000		
BDH160-200	2.00	42,000		
BDH250-300	2.00	78,000		
GHI CHÚ :	1. GIÁ BÁN CHƯA BAO GỒM THUẾ VAT 10%			3. ĐƠN GIÁ LAM TÍNH THEO VND/M; ĐƠN GIÁ PHỤ KIỆN TÍNH THEO CHIẾC CHƯA BAO GỒM SƠN 4. GIÁ BÁN CÓ THỂ THAY ĐỔI THEO TÌNH HÌNH THỊ TRƯỜNG MÀ KHÔNG KỊP THỜI THÔNG BÁO TRƯỚC
	2. GIAO HÀNG TẠI NHÀ MÁY AUSTRONG			

23. LAM CHẮN NẮNG AUSTRONG - HÌNH HỘP CN (tiếp)

Báo giá ngày 15 tháng 01 năm 2026

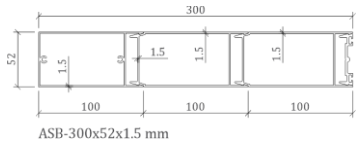
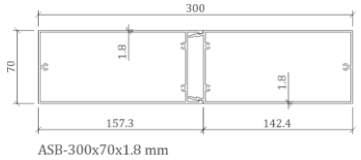
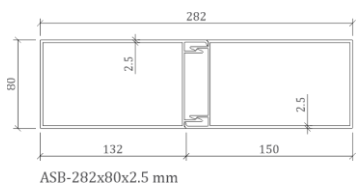
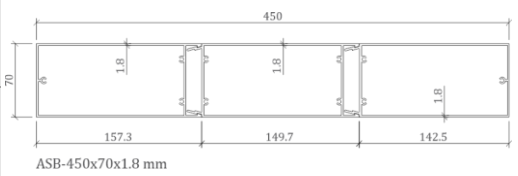
QUY CÁCH	ĐỘ DÀY (mm)	LỚP PHỦ BỀ MẶT		- Vật liệu: Nhôm hợp kim A6063-T5 (ASTM B221/B221M-21) - Sơn phủ: Sơn tĩnh điện tiêu chuẩn (ASTM D3359-93) - Đặc tính chống cháy vật liệu: Tiêu chuẩn (QCVN 06:2022/BXD)
		(Màu phổ thông)	(Màu đặc biệt)	
ASB-300-52T15	1.50	1,207,000		 ASB-300x52x1.5 mm
ASB-300-100T15	1.50	1,236,000		
ASB-300-70T18	1.80	1,273,000		 ASB-300x70x1.8 mm
ASB-350-100T14	1.40	1,527,000		
ASB-282-80T25	2.50	1,594,000		 ASB-282x80x2.5 mm
ASB-400-100T15	1.50	1,705,000		
ASB-450-70T18	1.80	1,938,000		 ASB-450x70x1.8 mm
ASB-400-100T22	2.20	2,122,000		
BDH250-300	2.00	78,000		
BDH350-450	3.00	156,000		
GHI CHÚ :	1. GIÁ BÁN CHƯA BAO GỒM THUẾ VAT 10%			3. ĐƠN GIÁ LAM TÍNH THEO VND/M; ĐƠN GIÁ PHỤ KIỆN TÍNH THEO CHIẾC CHƯA BAO GỒM SƠN 4. GIÁ BÁN CÓ THỂ THAY ĐỔI THEO TÌNH HÌNH THỊ TRƯỜNG MÀ KHÔNG KỊP THỜI THÔNG BÁO TRƯỚC
	2. GIAO HÀNG TẠI NHÀ MÁY AUSTRONG			

24. LAM CHẮN NẮNG AUSTRONG - HÌNH CẢNH CUNG

Báo giá ngày 15 tháng 01 năm 2026

QUY CÁCH	ĐỘ DÀY (mm)	LỚP PHỦ BỀ MẶT		- Vật liệu: Nhôm hợp kim A6063-T5 (ASTM B221/B221M-21) - Sơn phủ: Sơn tĩnh điện tiêu chuẩn (ASTM D3359-93) - Đặc tính chống cháy vật liệu: Tiêu chuẩn (QCVN 06:2022/BXD)
		(Màu phổ thông)	(Màu đặc biệt)	
ASC-P150	1.40	191,000		
MTNTP150	1.50	19,000		
GHI CHÚ :	1. GIÁ BÁN CHƯA BAO GỒM THUẾ VAT 10%		3. ĐƠN GIÁ LAM TÍNH THEO VND/M; ĐƠN GIÁ PHỤ KIỆN TÍNH THEO CHIẾC CHƯA BAO GỒM SƠN	
	2. GIAO HÀNG TẠI NHÀ MÁY AUSTRONG		4. GIÁ BÁN CÓ THỂ THAY ĐỔI THEO TÌNH HÌNH THỊ TRƯỜNG MÀ KHÔNG KỊP THỜI THÔNG BÁO TRƯỚC	

25. TRẦN SỢI KHOÁNG AUSTRONG

Báo giá ngày 15 tháng 01 năm 2026

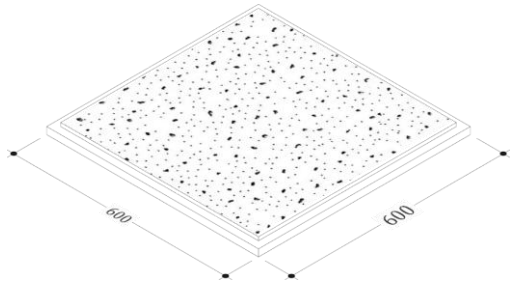
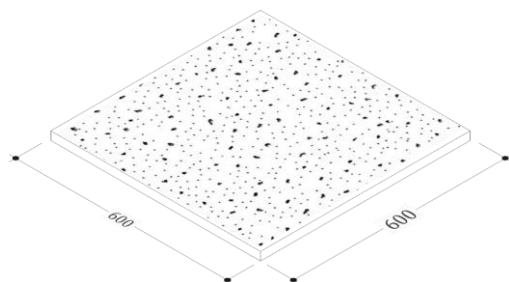
QUY CÁCH	ĐỘ DÀY (mm)	BỀ MẶT		 TẤM CẠNH GÒ	 TẤM CẠNH VUÔNG
		(Cạnh gờ)	(Cạnh vuông)		
SK600600CG	15	135,000			
SK600600CV	15		122,000		
GHI CHÚ :	1. GIÁ BÁN CHƯA BAO GỒM THUẾ VAT 10%		3. ĐƠN GIÁ TÍNH THEO VND/M2 (BAO GỒM PHỤ KIỆN TIÊU CHUẨN)		
	2. GIAO HÀNG TẠI NHÀ MÁY AUSTRONG		4. GIÁ BÁN CHƯA BAO GỒM NHÂN CÔNG LẮP ĐẶT SẢN PHẨM		

26. TẤM ỐP NHÔM ĐA HÌNH AUSTRONG

Báo giá ngày 15 tháng 01 năm 2026

QUY CÁCH	ĐỘ DÀY (mm)	MỨC ĐỘ TINH XẢO			<ul style="list-style-type: none"> - Vật liệu: Nhôm hợp kim A3003 H14-H24 (ASTM B209/B209M) - Sơn phủ một mặt: Sơn tĩnh điện tiêu chuẩn (ASTM D3359-93) - Đặc tính chống cháy vật liệu: Tiêu chuẩn (QCVN 06:2022/BXD)
		(Mức 1)	(Mức 2)	(Mức 3)	
ALUPT15TD	1.50	1,276,000	1,473,000	1,729,000	
ALUPT20TD	2.00	1,599,000	1,842,000	2,147,000	
ALUPT30TD	3.00	2,245,000	2,581,000	2,983,000	
GHI CHÚ :	1. GIÁ BÁN CHƯA BAO GỒM THUẾ VAT 10%			3. ĐƠN GIÁ TÍNH THEO VND/M2	
	2. GIAO HÀNG TẠI NHÀ MÁY AUSTRONG			4. ĐƠN GIÁ TRÊN LÀ ĐƠN GIÁ TẠM TÍNH, GIÁ BÁN THỰC TẾ SẼ CĂN CỨ THEO BẢN VẼ KỸ THUẬT VÀ YÊU CẦU CỦA KHÁCH HÀNG	

26. TẤM ỐP NHÔM ĐA HÌNH AUSTRONG (tiếp)

Báo giá ngày 15 tháng 01 năm 2026

QUY CÁCH	ĐỘ DÀY (mm)	MỨC ĐỘ TINH XẢO			- Vật liệu: Nhôm hợp kim A3003 H14-H24 (ASTM B209/B209M) - Sơn phủ một mặt: Sơn Polyester tiêu chuẩn (ASTM D3359-93) - Đặc tính chống cháy vật liệu: Tiêu chuẩn (QCVN 06:2022/BXD)
		(Mức 1)	(Mức 2)	(Mức 3)	
ALUPT08PE	0.80	732,000	863,000	1,048,000	
ALUPT10PE	1.00	868,000	1,018,000	1,224,000	
ALUPT15PE	1.50	1,208,000	1,406,000	1,663,000	
ALUPT20PE	2.00	1,547,000	1,794,000	2,103,000	
ALUPT30PE	3.00	2,226,000	2,570,000	2,981,000	
GHI CHÚ :	1. GIÁ BÁN CHƯA BAO GỒM THUẾ VAT 10%			3. ĐƠN GIÁ TÍNH THEO VND/M2	
	2. GIAO HÀNG TẠI NHÀ MÁY AUSTRONG			4. ĐƠN GIÁ TRÊN LÀ ĐƠN GIÁ TẠM TÍNH, GIÁ BÁN THỰC TẾ SẼ CĂN CỨ THEO BẢN VẼ KỸ THUẬT VÀ YÊU CẦU CỦA KHÁCH HÀNG	



26. TẤM ỐP NHÔM ĐA HÌNH AUSTRONG (tiếp)

Báo giá ngày 15 tháng 01 năm 2026

QUY CÁCH	ĐỘ DÀY (mm)	MỨC ĐỘ TINH XẢO			- Vật liệu: Nhôm hợp kim A3003 H14-H24 (ASTM B209/B209M) - Sơn phủ một mặt: Sơn PVDF (ASTM D3359-93) - Đặc tính chống cháy vật liệu: Tiêu chuẩn (QCVN 06:2022/BXD)
		(Mức 1)	(Mức 2)	(Mức 3)	
ALUPT15PVDF	1.50	1,512,000	1,747,000	2,049,000	
ALUPT20PVDF	2.00	1,943,000	2,238,000	2,601,000	
ALUPT30PVDF	3.00	2,807,000	3,219,000	3,707,000	
GHI CHÚ :	1. GIÁ BÁN CHƯA BAO GỒM THUẾ VAT 10%			3. ĐƠN GIÁ TÍNH THEO VND/M2	
	2. GIAO HÀNG TẠI NHÀ MÁY AUSTRONG			4. ĐƠN GIÁ TRÊN LÀ ĐƠN GIÁ TẠM TÍNH, GIÁ BÁN THỰC TẾ SẼ CĂN CỨ THEO BẢN VẼ KỸ THUẬT VÀ YÊU CẦU CỦA KHÁCH HÀNG	

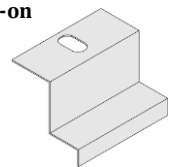
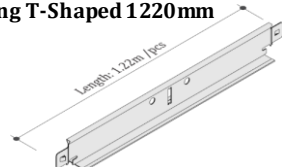

27. PHỤ KIỆN

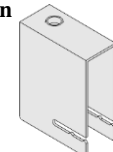
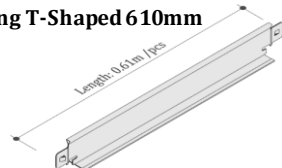
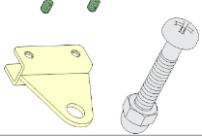
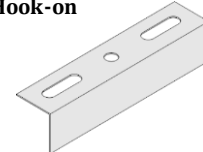
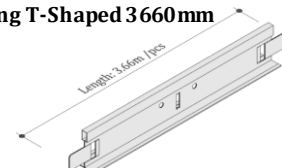
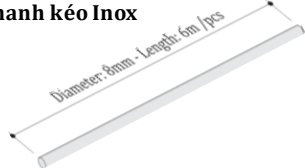
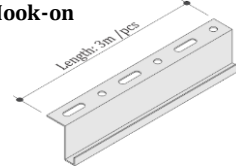
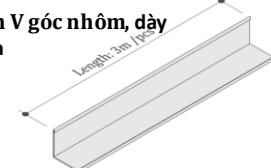
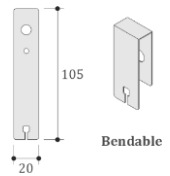
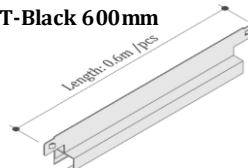
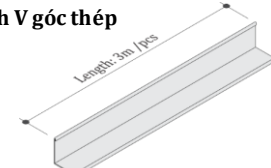
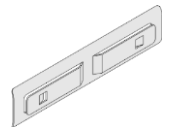
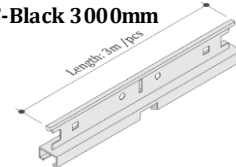
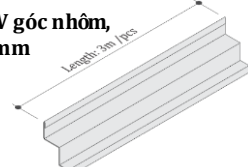
Báo giá ngày 15 tháng 01 năm 2026

MÔ TẢ	ĐVT	ĐƠN GIÁ	MÔ TẢ	ĐVT	ĐƠN GIÁ	MÔ TẢ	ĐVT	ĐƠN GIÁ
Bộ phụ kiện chuyển động 	Bộ	120,000	Kẹp tấm Hook-on 	Chiếc	9,000	Xương T-Shaped 1220mm 	Thanh	15,000
Mô tơ chuyển động 	Bộ	4,692,000	Móc treo Hook-on 	Chiếc	8,000	Xương T-Shaped 610mm 	Thanh	9,000
Kẹp thanh kép 	Bộ	100,000	Nối xương Hook-on 	Chiếc	9,000	Xương T-Shaped 3660mm 	Thanh	51,000
Thanh kéo Inox 	Thanh	390,000	Xương Hook-on 	Thanh	182,000	Thanh V góc nhôm, dày 0,6mm 	Thanh	52,000
Móc T-Black 	Chiếc	2,000	Xương T-Black 600mm 	Thanh	30,000	Thanh V góc thép 	Thanh	22,000
Nối T-Black 	Chiếc	2,000	Xương T-Black 3000mm 	Thanh	149,000	Thanh W góc nhôm, dày 0,6mm 	Thanh	66,000
GHI CHÚ :	1. GIÁ BÁN CHƯA BAO GỒM THUẾ VAT 10%							
	2. GIAO HÀNG TẠI NHÀ MÁY AUSTRONG							



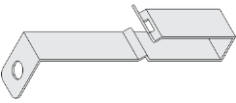

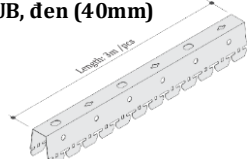
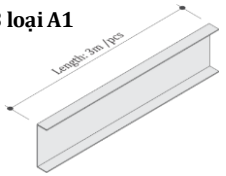
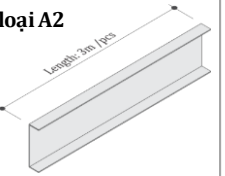
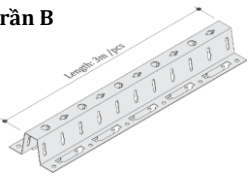
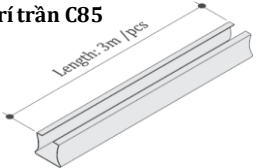
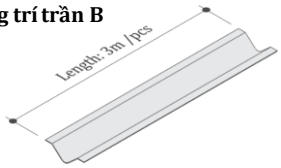
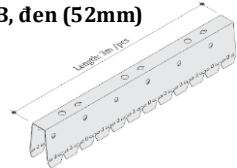
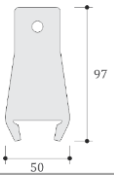
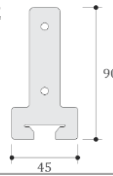
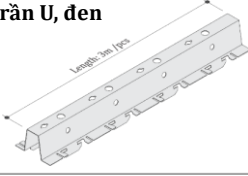
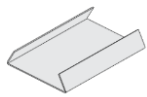
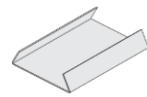
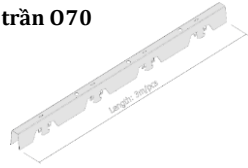
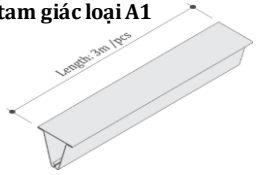
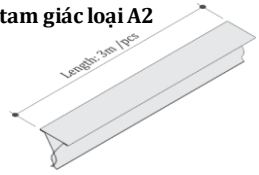

27. PHỤ KIỆN (tiếp)

Báo giá ngày 15 tháng 01 năm 2026

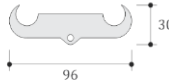
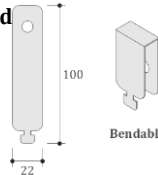
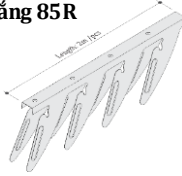
MÔ TẢ	ĐVT	ĐƠN GIÁ	MÔ TẢ	ĐVT	ĐƠN GIÁ	MÔ TẢ	ĐVT	ĐƠN GIÁ
 <p>Móc C38</p>	Chiếc	3,000	 <p>Nối C38</p>	Chiếc	2,000	 <p>Xương UB, đen (40mm)</p>	Thanh	66,000
 <p>Xương C38 loại A1</p>	Thanh	35,000	 <p>Xương C38 loại A2</p>	Thanh	26,000	 <p>Xương trần B</p>	Thanh	106,000
 <p>Trang trí trần C85</p>	Thanh	73,000	 <p>Trang trí trần B</p>	Thanh	37,000	 <p>Xương UB, đen (52mm)</p>	Thanh	121,000
 <p>Móc tam giác loại A1</p>	Chiếc	1,000	 <p>Móc tam giác loại A2</p>	Chiếc	1,000	 <p>Xương trần U, đen</p>	Thanh	67,000
 <p>Nối tam giác loại A1</p>	Chiếc	1,000	 <p>Nối tam giác loại A2</p>	Chiếc	1,000	 <p>Xương trần O70</p>	Thanh	82,000
 <p>Xương tam giác loại A1</p>	Thanh	41,000	 <p>Xương tam giác loại A2</p>	Thanh	26,000			
GHI CHÚ :	1. GIÁ BÁN CHƯA BAO GỒM THUẾ VAT 10%							
	2. GIAO HÀNG TẠI NHÀ MÁY AUSTRONG							

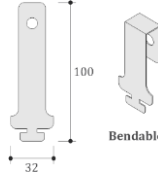
27. PHỤ KIỆN (tiếp)

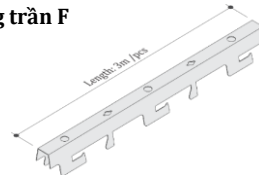
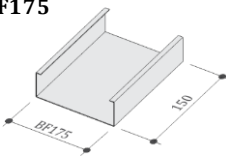
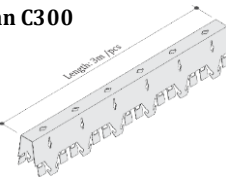
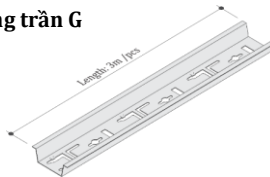
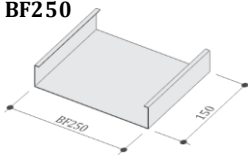
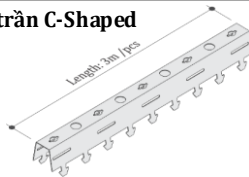
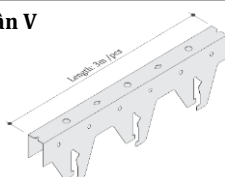
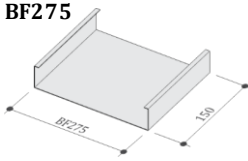
Báo giá ngày 15 tháng 01 năm 2026

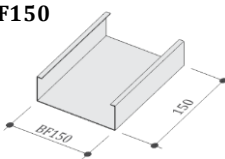
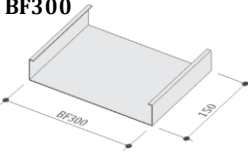
MÔ TẢ	ĐVT	ĐƠN GIÁ	MÔ TẢ	ĐVT	ĐƠN GIÁ	MÔ TẢ	ĐVT	ĐƠN GIÁ
Móc chắn nắng 132S 	Chiếc	16,000	Móc chắn nắng 85C 	Chiếc	2,000	Móc trần C-Shaped 	Chiếc	2,000
Xương chắn nắng 85R 	Thanh	101,000	Móc trần Cell 	Chiếc	5,000	Móc trần G-200 	Chiếc	3,000
Xương chắn nắng 85C 	Thanh	101,000	Xương trần F 	Thanh	67,000	Nối tấm BF175 	Tấm	17,000
Xương trần C300 	Thanh	50,000	Xương trần G 	Thanh	55,000	Nối tấm BF250 	Tấm	22,000
Xương trần C-Shaped 	Thanh	50,000	Xương trần V 	Thanh	91,000	Nối tấm BF275 	Tấm	23,000
Xương trần C85 	Thanh	50,000	Nối tấm BF150 	Tấm	15,000	Nối tấm BF300 	Tấm	25,000

GHI CHÚ :

1. GIÁ BÁN CHƯA BAO GỒM THUẾ VAT 10%

2. GIAO HÀNG TẠI NHÀ MÁY AUSTRONG