



BẢNG BÁO GIÁ

TRẦN NHÔM | LAM CHẮN NẮNG | TẦM ỚP NHÔM

"BG: 10-05-2026/ATG"

CÔNG TY CỔ PHẦN AUSTRONG GROUP



ISO 9001-2015 | TRUSTED BRAND



TỔNG GIÁM ĐỐC
Lê Anh Văn

1. TRẦN NHÔM AUSTRONG CLIP-IN (A1)

Báo giá có hiệu lực từ ngày: 10/05/2026

SẢN PHẨM	ĐVT	ĐỘ DÀY (mm)	BỀ MẶT TRƠN	BỀ MẶT ĐỤC LỖ
			Sơn Polyester (Màu trắng)	Sơn Polyester (Màu trắng)
Clip-in 600x600mm	VNĐ/M2	0.50	328,000	328,000
		0.60	395,000	392,000
		0.70	464,000	456,000
		0.80	531,000	520,000
		0.80	Liên hệ	Liên hệ
Clip-in 600x1200mm		0.80	Liên hệ	Liên hệ
		0.90	Liên hệ	Liên hệ
Phụ kiện Khung tam giác	VNĐ/Thanh	Xương tam giác A1	46,000	
	VNĐ/Chiếc	Móc tam giác A1	2,000	
	VNĐ/Chiếc	Nối tam giác A1	1,000	
Phụ kiện Khung C38, V góc	VNĐ/Thanh	Xương C38, 3000mm	36,000	
	VNĐ/Chiếc	Móc C38	3,000	
	VNĐ/Chiếc	Nối C38	2,000	
	VNĐ/Thanh	V góc nhôm, 3000mm	53,000	

TẤM TRẦN CLIP-IN
600X600 - 600X1200mm

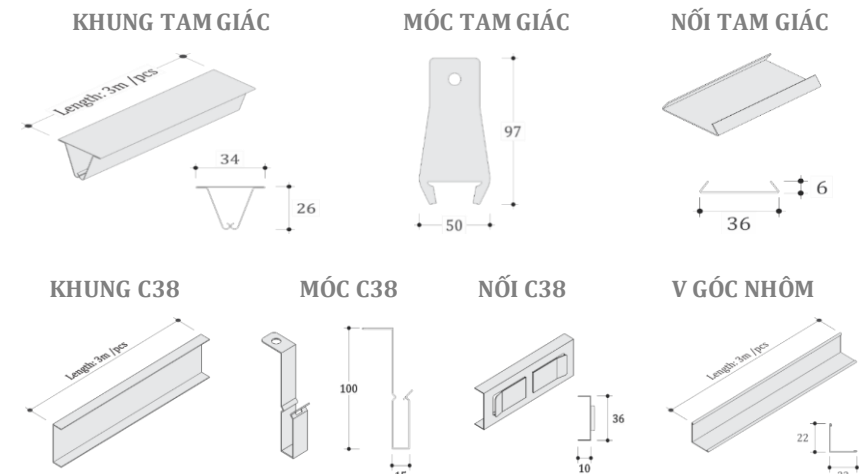
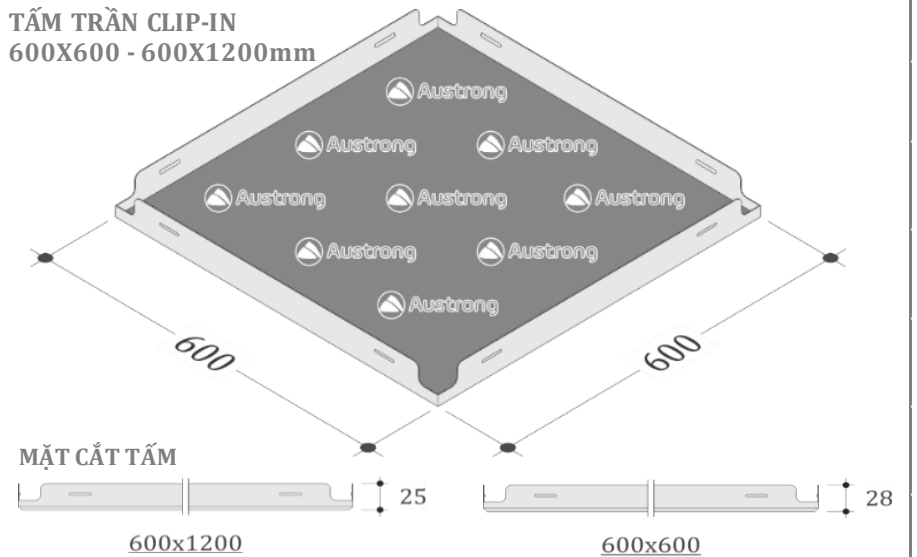

GHI CHÚ:

1. Tấm trần: Nhôm A3003 H14-H24 (ASTM B209/B209M)
2. Khung trần: Thép mạ kẽm (ASTM C635/C635-M17)
3. Giá bán chưa bao gồm thuế VAT 10%
4. Giá bán chưa bao gồm vận chuyển và nhân công lắp đặt

1. TRẦN NHÔM AUSTRONG CLIP-IN (A2)

Báo giá có hiệu lực từ ngày: 10/05/2026

SẢN PHẨM	ĐVT	ĐỘ DÀY (mm)	BỀ MẶT TRƠN	BỀ MẶT ĐỤC LỖ
			Sơn Polyester (Màu trắng)	Sơn Polyester (Màu trắng)
Clip-in 327x327mm		0.40	309,000	
		0.50	384,000	
Clip-in 300x300mm	VNĐ/M2	0.40	334,000	334,000
		0.50	412,000	400,000
		0.60	489,000	478,000
Clip-in 300x600mm		0.50	373,000	356,000
		0.60	445,000	423,000
		0.70	523,000	489,000
Phụ kiện Khung tam giác	VNĐ/Thanh	Xương tam giác A2		31,000
	VNĐ/Chiếc	Móc tam giác A2		1,000
	VNĐ/Chiếc	Nối tam giác A2		1,000
Phụ kiện Khung C38, V góc	VNĐ/Thanh	Xương C38, 3000mm		36,000
	VNĐ/Chiếc	Móc C38		3,000
	VNĐ/Chiếc	Nối C38		2,000
	VNĐ/Thanh	V góc nhôm, 3000mm		53,000

TẤM TRẦN CLIP-IN 300X300 - 300X600MM

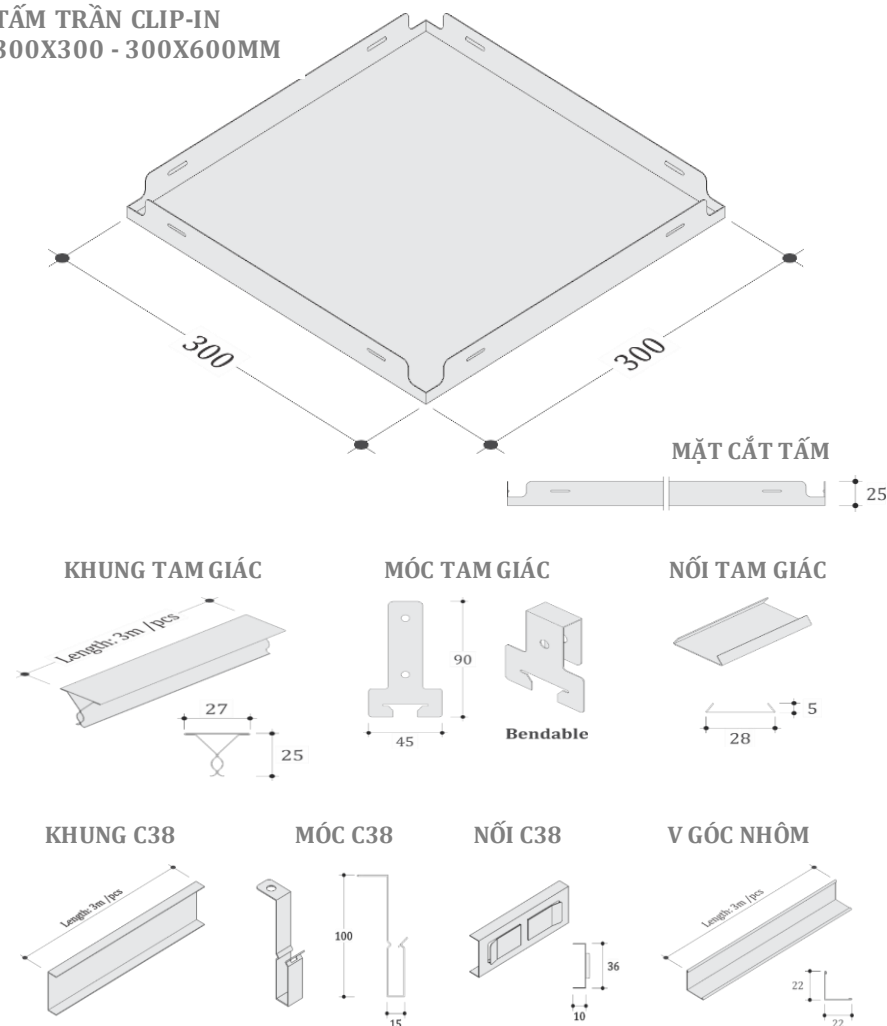

GHI CHÚ:

1. Tấm trần: Nhôm A3003 H14-H24 (ASTM B209/B209M)
2. Khung trần: Thép mạ kẽm (ASTM C635/C635-M17)
3. Giá bán chưa bao gồm thuế VAT 10%
4. Giá bán chưa bao gồm vận chuyển và nhân công lắp đặt

1. TRẦN NHÔM LỤC GIÁC - HEXAGON CLIP-IN

Báo giá có hiệu lực từ ngày: 10/05/2026

SẢN PHẨM	ĐVT	ĐỘ DÀY (mm)	BỀ MẶT TRƠN	BỀ MẶT ĐỤC LỖ
			Sơn tĩnh điện (Màu trắng)	Sơn tĩnh điện (Màu trắng)
Hexagon (lục giác) 404x700x808mm	VNĐ/M2	0.80	Liên hệ	Liên hệ
		0.90	Liên hệ	Liên hệ
		1.00	Liên hệ	Liên hệ
Phụ kiện Khung tam giác	VNĐ/Thanh	Xương tam giác A2		Liên hệ
	VNĐ/Chiếc	Móc tam giác A2		Liên hệ
	VNĐ/Chiếc	Nối tam giác A2		Liên hệ
Phụ kiện Khung C38, V góc	VNĐ/Thanh	Xương C38, 3000mm		Liên hệ
	VNĐ/Chiếc	Móc C38		Liên hệ
	VNĐ/Chiếc	Nối C38		Liên hệ
	VNĐ/Thanh	V góc nhôm, 3000mm		Liên hệ

TẤM TRẦN LỤC GIÁC PHẪNG

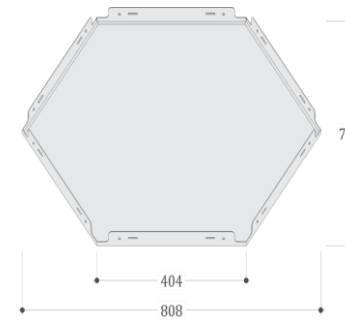

TẤM TRẦN LỤC GIÁC ĐỤC LỖ

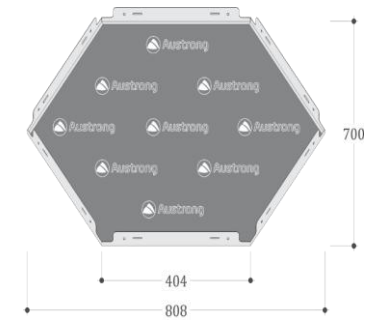

KHUNG TAM GIÁC

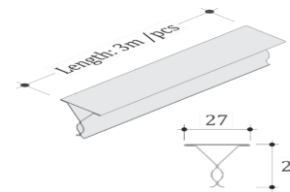

MÓC TAM GIÁC

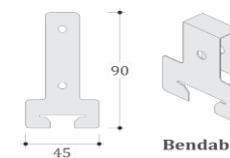

NỐI TAM GIÁC

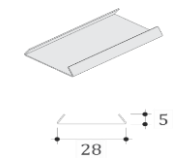

KHUNG C38

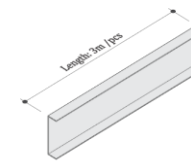

MÓC C38

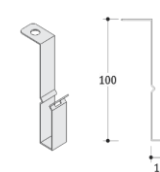

NỐI C38

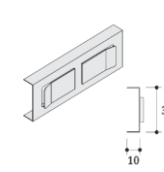

V GÓC NHÔM

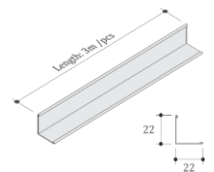

GHI CHÚ:

1. Tấm trần: Nhôm A3003 H14-H24 (ASTM B209/B209M)
2. Khung trần: Thép mạ kẽm (ASTM C635/C635-M17)
3. Giá bán chưa bao gồm thuế VAT 10%
4. Giá bán chưa bao gồm vận chuyển và nhân công lắp đặt

1. TRẦN NHÔM TAM GIÁC - TRIANGLE CLIP-IN

Báo giá có hiệu lực từ ngày: 10/05/2026

SẢN PHẨM	ĐVT	ĐỘ DÀY (mm)	BỀ MẶT TRƠN	BỀ MẶT ĐỤC LỖ
			Sơn tĩnh điện (Màu trắng)	Sơn tĩnh điện (Màu trắng)
Triangle (tam giác) 1000x1000x1000mm	VNĐ/M2	0.80	Liên hệ	Liên hệ
		0.90	Liên hệ	Liên hệ
		1.00	Liên hệ	Liên hệ
Phụ kiện Khung tam giác	VNĐ/Thanh	Xương tam giác A2	Liên hệ	
	VNĐ/Chiếc	Móc tam giác A2	Liên hệ	
	VNĐ/Chiếc	Nối tam giác A2	Liên hệ	
	VNĐ/Chiếc	Nối 6 đầu	Liên hệ	
Phụ kiện Khung C38, V góc	VNĐ/Thanh	Xương C38, 3000mm	Liên hệ	
	VNĐ/Chiếc	Móc C38	Liên hệ	
	VNĐ/Chiếc	Nối C38	Liên hệ	
	VNĐ/Thanh	V góc nhôm, 3000mm	Liên hệ	

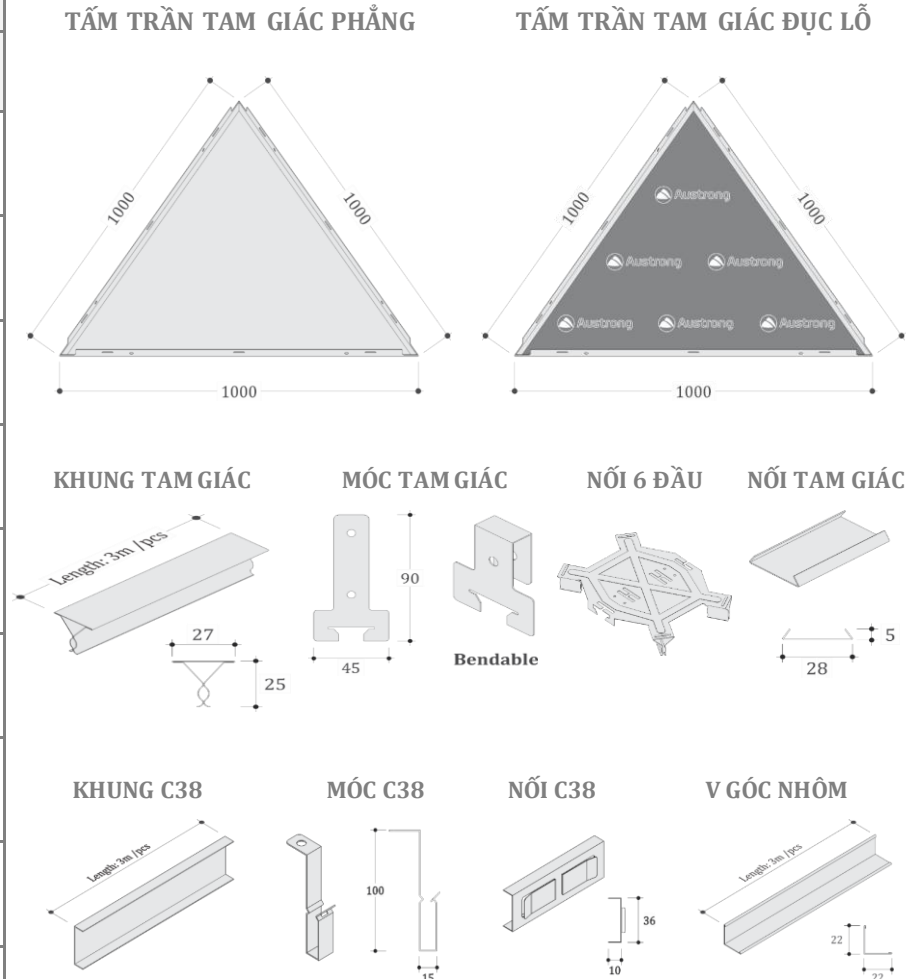

GHI CHÚ:

1. Tấm trần: Nhôm A3003 H14-H24 (ASTM B209/B209M)
2. Khung trần: Thép mạ kẽm (ASTM C635/C635-M17)
3. Giá bán chưa bao gồm thuế VAT 10%
4. Giá bán chưa bao gồm vận chuyển và nhân công lắp đặt

2. TRẦN NHÔM AUSTRONG LAY-IN T-SHAPED

Báo giá có hiệu lực từ ngày: 10/05/2026

SẢN PHẨM	ĐVT	ĐỘ DÀY (mm)	BỀ MẶT TRƠN	BỀ MẶT ĐỤC LỖ
			Sơn Polyester (Màu trắng)	Sơn Polyester (Màu trắng)
Lay-in T-Shaped 600x600mm	VNĐ/M2	0.50	292,000	312,000
		0.60	353,000	367,000
		0.70	414,000	425,000
		0.80	478,000	481,000
		0.90	Liên hệ	Liên hệ
Lay-in T-Shaped 600x1200mm				
Phụ kiện Khung T-Shaped	VNĐ/Thanh	T-shaped 38x24x3660mm	51,000	
	VNĐ/Thanh	T-shaped 28x24x1220mm	15,000	
	VNĐ/Thanh	T-shaped 28x24x610mm	9,000	
	VNĐ/Thanh	V góc thép 22x22x3000mm	22,000	
Phụ kiện Khung C38	VNĐ/Thanh	Xương C38, 3000mm	36,000	
	VNĐ/Chiếc	Móc C38	3,000	
	VNĐ/Chiếc	Nối C38	2,000	

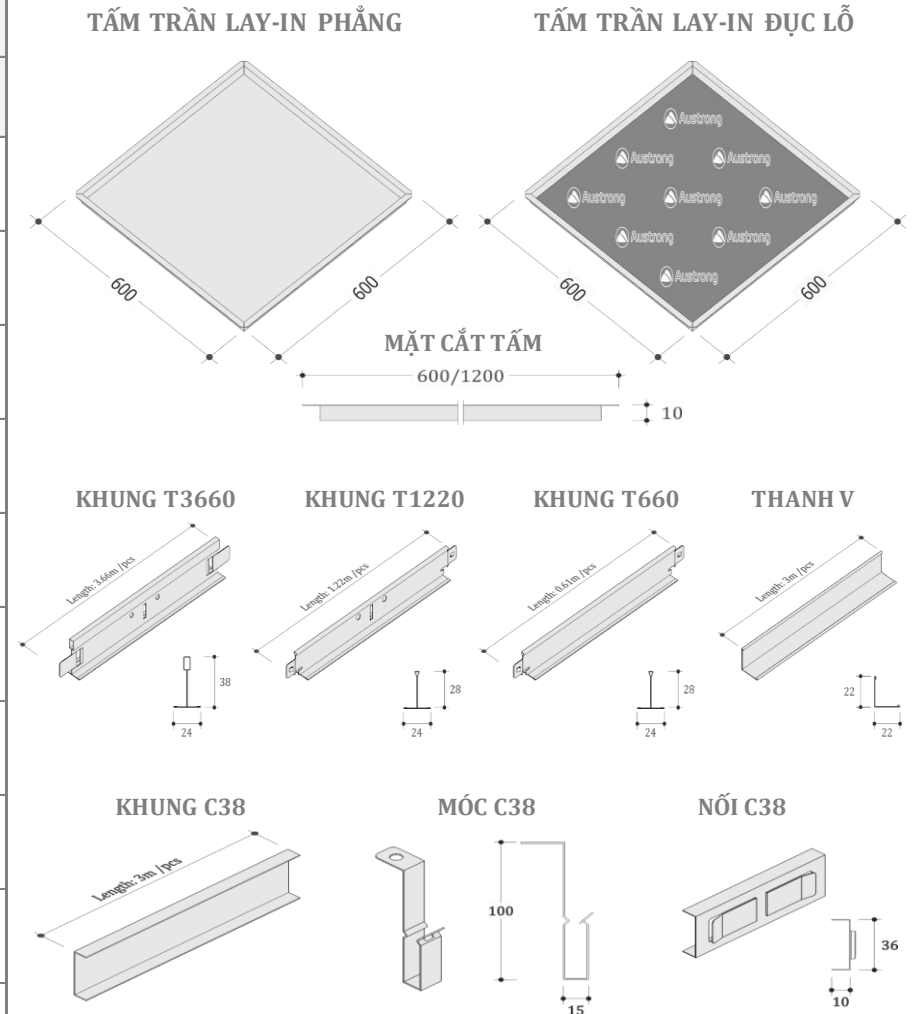

GHỊ CHÚ:

1. Tấm trần: Nhôm A3003 H14-H24 (ASTM B209/B209M)
2. Khung trần: Thép mạ kẽm, sơn trắng (ASTM C635/C635-M17)
3. Giá bán chưa bao gồm thuế VAT 10%
4. Giá bán chưa bao gồm vận chuyển và nhân công lắp đặt

2. TRẦN NHÔM AUSTRONG LAY-IN T-BLACK

Báo giá có hiệu lực từ ngày: 10/05/2026

SẢN PHẨM	ĐVT	ĐỘ DÀY (mm)	BỀ MẶT TRƠN	BỀ MẶT ĐỤC LỖ
			Sơn Polyester (Màu trắng)	Sơn Polyester (Màu trắng)
Lay-in T-Black 600x600mm	VNĐ/M2	0.50	292,000	312,000
		0.60	353,000	367,000
		0.70	414,000	425,000
		0.80	478,000	481,000
Lay-in T-Black 600x1200mm		0.90	Liên hệ	Liên hệ
Phụ kiện Khung T-Black	VNĐ/Thanh	T-Black 17x30x3000mm		168,000
	VNĐ/Thanh	T-Black 17x25x600mm		32,000
	VNĐ/Chiếc	Móc T-Black		2,000
	VNĐ/Chiếc	Nối T-Black		2,000
Phụ kiện Khung C38, V góc	VNĐ/Thanh	Xương C38, 3000mm		36,000
	VNĐ/Chiếc	Móc C38		3,000
	VNĐ/Chiếc	Nối C38		2,000
	VNĐ/Thanh	V góc nhôm, 3000mm		53,000

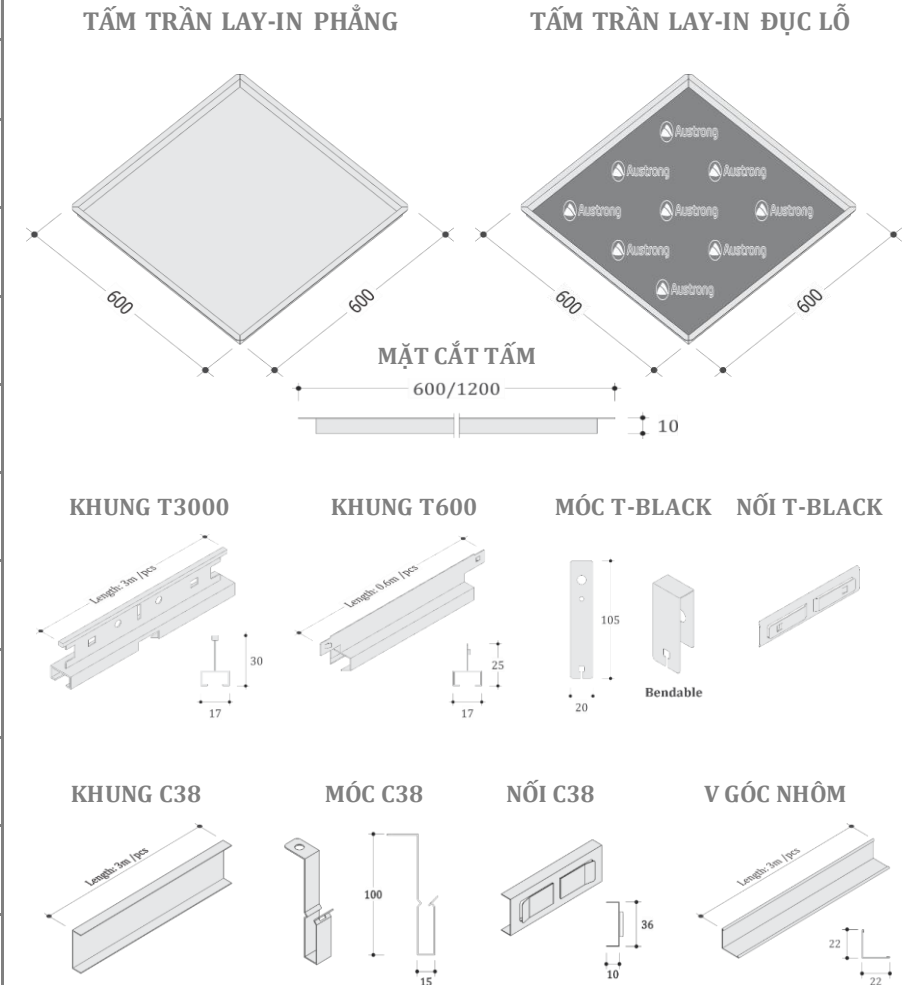

GHI CHÚ:

1. Tấm trần: Nhôm A3003 H14-H24 (ASTM B209/B209M)
2. Khung trần: Nhôm rãnh đen, thép (ASTM C635/C635-M17)
3. Giá bán chưa bao gồm thuế VAT 10%
4. Giá bán chưa bao gồm vận chuyển và nhân công lắp đặt

3. TRẦN NHÔM AUSTRONG HOOK-ON

Báo giá có hiệu lực từ ngày: 10/05/2026

SẢN PHẨM	ĐVT	ĐỘ DÀY (mm)	BỀ MẶT TRƠN	BỀ MẶT ĐỤC LỖ
			Sơn tĩnh điện (Màu trắng)	Sơn tĩnh điện (Màu trắng)
Hook-on 600x600mm	VNĐ/M2	0.70	Liên hệ	Liên hệ
		0.80	Liên hệ	Liên hệ
		0.90	Liên hệ	Liên hệ
Hook-on 600x1200mm		0.80	Liên hệ	Liên hệ
		0.90	Liên hệ	Liên hệ
Phụ kiện Khung Hook-on	VNĐ/Thanh	Xương Hook-on 3000mm		Liên hệ
	VNĐ/Chiếc	Móc Hook-on		Liên hệ
	VNĐ/Chiếc	Kẹp Hook-on		Liên hệ
	VNĐ/Chiếc	Nối Hook-on		Liên hệ
Phụ kiện Khung C38, V góc	VNĐ/Thanh	Xương C38, 3000mm		Liên hệ
	VNĐ/Chiếc	Móc C38		Liên hệ
	VNĐ/Chiếc	Nối C38		Liên hệ
	VNĐ/Thanh	V góc nhôm, 3000mm		Liên hệ

TẤM TRẦN HOOK-ON

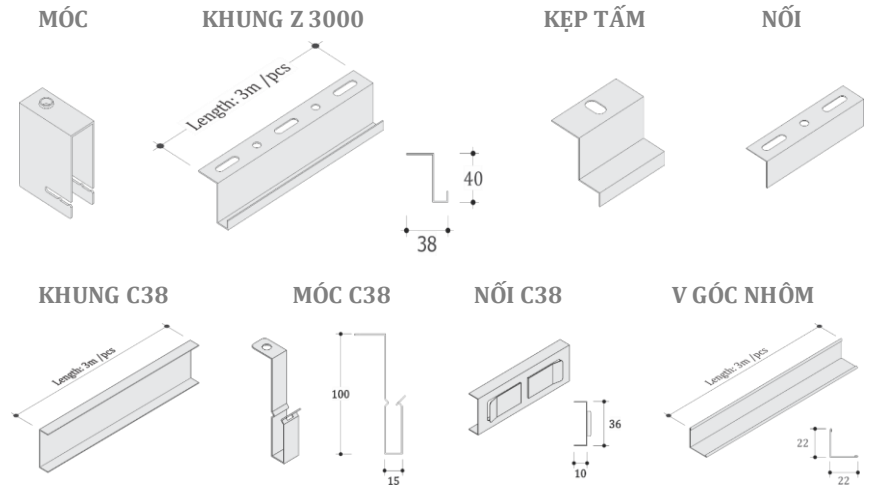
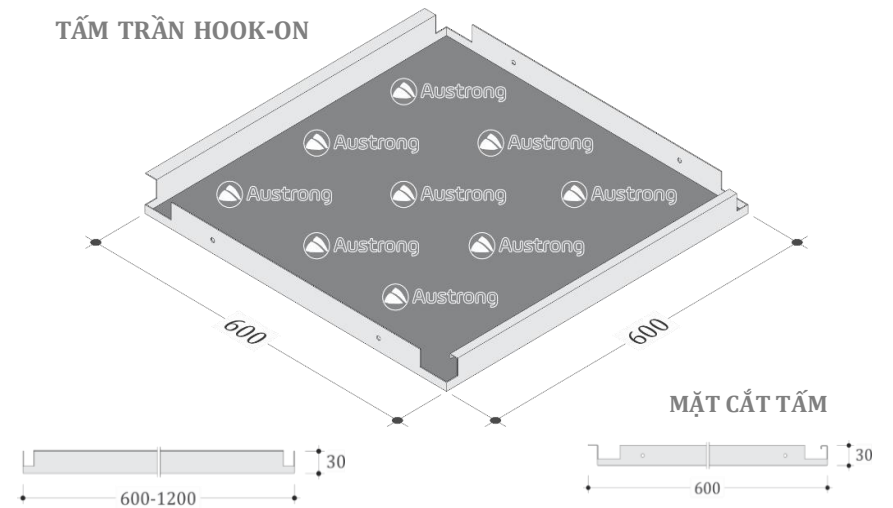

GHI CHÚ:

1. Tấm trần: Nhôm A3003 H14-H24 (ASTM B209/B209M)
2. Khung trần: Thép mạ kẽm (ASTM C635/C635-M17)
3. Giá bán chưa bao gồm thuế VAT 10%
4. Giá bán chưa bao gồm vận chuyển và nhân công lắp đặt

4. TRẦN NHÔM AUSTRONG - CELL (CARO)

Báo giá có hiệu lực từ ngày: 10/05/2026

SẢN PHẨM	ĐVT	ĐỘ DÀY (mm)	LỚP PHỦ POLYESTER	
			(Màu phổ thông)	(Màu vân gỗ)
Cell 50x50mm	VNĐ/M2	0.40	1,020,000	1,051,000
		0.50	1,280,000	1,318,000
		0.60	1,540,000	1,586,000
Cell 75x75mm	VNĐ/M2	0.40	676,000	696,000
		0.50	838,000	863,000
		0.60	1,014,000	1,044,000
Cell 100x100mm	VNĐ/M2	0.40	520,000	536,000
		0.50	650,000	670,000
		0.60	770,000	793,000
Cell 150x150mm	VNĐ/M2	0.40	345,000	355,000
		0.50	426,000	439,000
		0.60	507,000	522,000
Cell 200x200mm	VNĐ/M2	0.40	265,000	273,000
		0.50	330,000	340,000
		0.60	395,000	407,000
Phụ kiện	VNĐ/Thanh	V góc nhôm, 3000mm		53,000
	VNĐ/Chiếc	Móc treo Inox		5,000

CẤU TẠO TRẦN CELL (CARO)

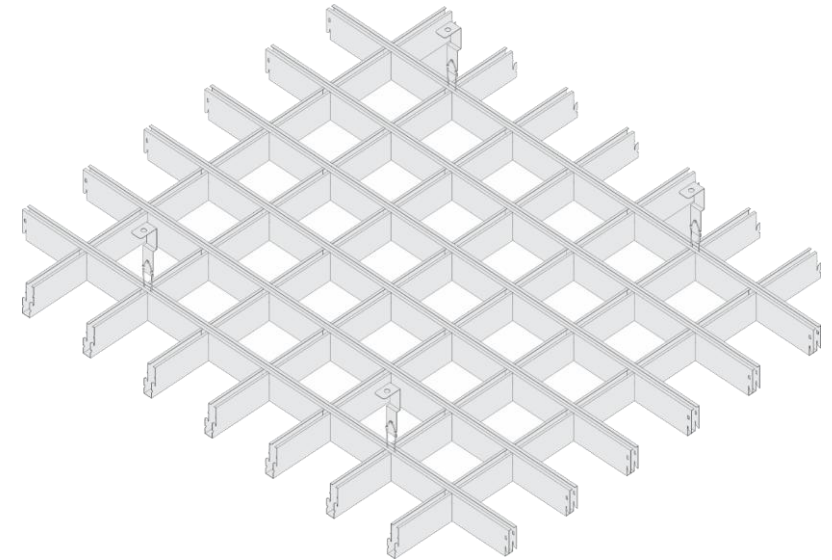

CROSS CELL / THANH CARO TRÊN

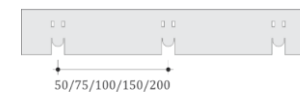

MAIN CELL / THANH CARO DƯỚI

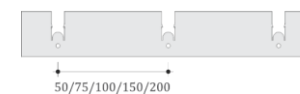

MÓC TREO



V GÓC NHÔM

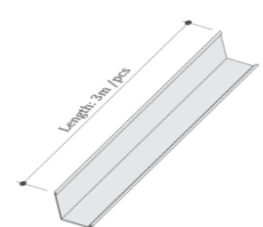

GH CHÚ:

1. Tấm trần: Nhôm mác A3003 H14-H24 (ASTM B209/B209M)
2. Móc treo trần Cell (Inox 304)
3. Giá bán chưa bao gồm thuế VAT 10%
4. Giá bán chưa bao gồm nhân công lắp đặt hoàn thiện

5. TRẦN NHÔM AUSTRONG B-SHAPED

Báo giá có hiệu lực từ ngày: 10/05/2026

SẢN PHẨM	ĐVT	ĐỘ DÀY (mm)	BỀ MẶT TRƠN		BỀ MẶT ĐỤC LỖ	
			Sơn Polyester (Màu phổ thông)	Sơn Polyester (Màu vân gỗ)	Sơn Polyester (Màu phổ thông)	
B30-Shaped	VNĐ/M2	0.60	580,000	597,000		
		0.70	680,000	700,000		
B80-Shaped		0.60	460,000	474,000		
		0.70	540,000	556,000		
B130-Shaped		0.60	434,000	447,000		
		0.70	507,000	522,000		
B180-Shaped		0.60	405,000	417,000		
		0.70	475,000	489,000		
Phụ kiện		VNĐ/Thanh	Xương B mạ kẽm (V-joint)			106,000
		VNĐ/Thanh	Xương UB40 sơn đen, 3000mm			78,000
	VNĐ/Thanh	Thanh V-Join			39,000	
	VNĐ/Thanh	Xương C38, 3000mm			36,000	
	VNĐ/Chiếc	Móc C38			3,000	
	VNĐ/Chiếc	Nối C38			2,000	
	VNĐ/Thanh	V góc nhôm, 3000mm			53,000	

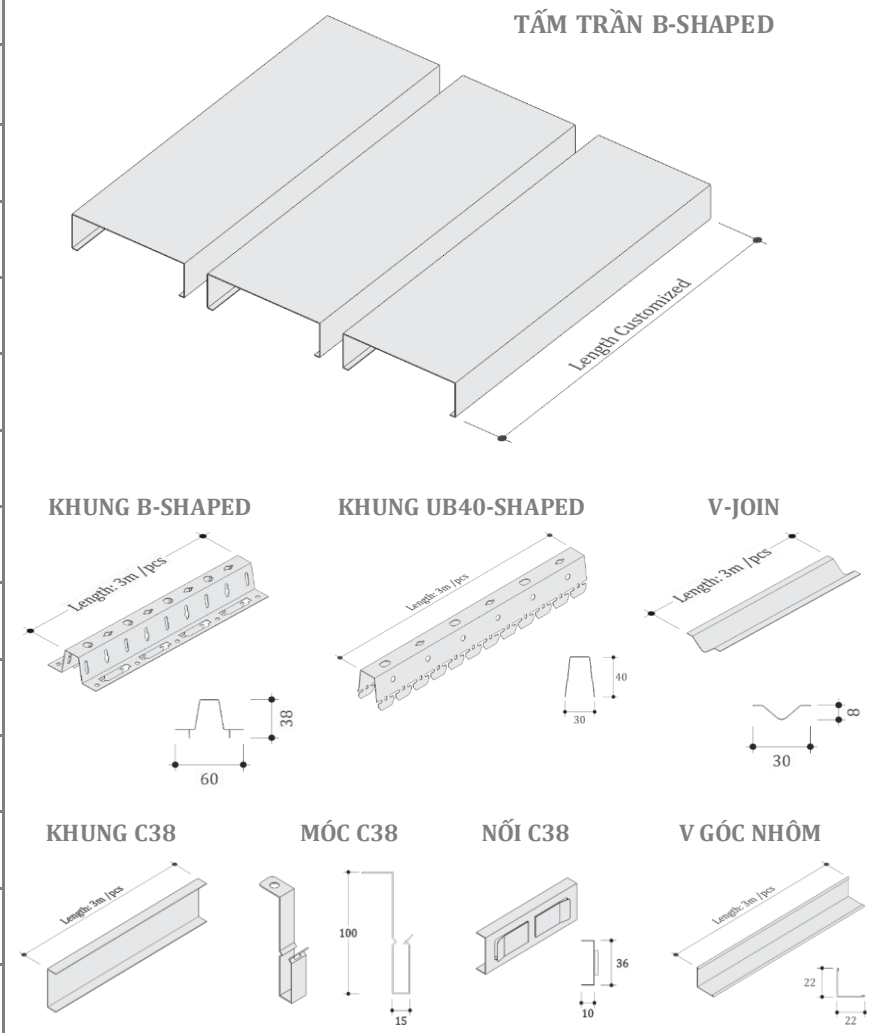

- GHI CHÚ:**
1. Tấm trần: Nhôm A3003 H14-H24 (ASTM B209/B209M)
 2. Khung trần: Thép mạ kẽm (ASTM C635/C635-M17)
 3. Giá bán chưa bao gồm thuế VAT 10%
 4. Giá bán chưa bao gồm vận chuyển và nhân công lắp đặt

6. TRẦN NHÔM AUSTRONG - BC80

Báo giá có hiệu lực từ ngày: 10/05/2026

SẢN PHẨM	ĐVT	ĐỘ DÀY (mm)	KHE HỖ 20MM		KHE HỖ 40MM	
			Sơn Polyester (Màu phổ thông)	Sơn Polyester (Màu vân gỗ)	Sơn Polyester (Màu phổ thông)	Sơn Polyester (Màu vân gỗ)
BC80- Shaped	VNĐ/M2	0.60	570,000	587,000	475,000	489,000
		0.70	660,000	680,000	550,000	567,000
		0.80	750,000	773,000	625,000	644,000
Phụ kiện	VNĐ/Thanh	Xương UB40 sơn đen, 3000mm				78,000
	VNĐ/Thanh	V góc nhôm, 3000mm				53,000
	VNĐ/Thanh	Xương C38, 3000mm				36,000
	VNĐ/Chiếc	Móc C38				3,000
	VNĐ/Chiếc	Nối C38				2,000

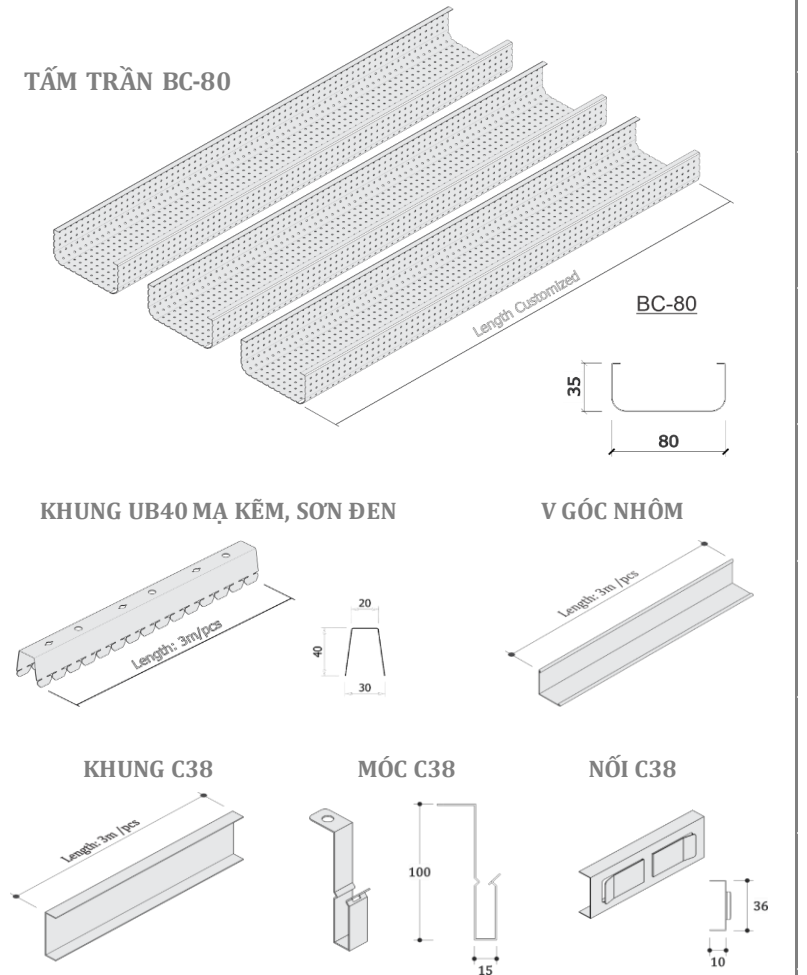

GHI CHÚ:

1. Tấm trần: Nhôm A3003 H14-H24 (ASTM B209/B209M)
2. Khung trần: Thép mạ kẽm sơn đen (ASTM C635/C635-M17)
3. Giá bán chưa bao gồm thuế VAT 10%
4. Giá bán chưa bao gồm vận chuyển và nhân công lắp đặt

7. TRẦN NHÔM AUSTRONG BF-SHAPED

Báo giá có hiệu lực từ ngày: 10/05/2026

SẢN PHẨM	ĐVT	ĐỘ DÀY (mm)	BỀ MẶT TRƠN		BỀ MẶT ĐỤC LỖ
			Sơn Polyester (Màu phổ thông)	Sơn Polyester (Màu vân gỗ)	Sơn Polyester (Màu phổ thông)
BF150K25	VNĐ/M2	0.70	846,000	931,000	
		0.80	960,000	1,056,000	
BF175K25		0.70	815,000	897,000	
		0.80	925,000	1,018,000	
BF200K25		0.80	916,000	1,008,000	
		0.90	1,023,000	1,125,000	
BF225K25		0.80	896,000	986,000	
		0.90	1,004,000	1,104,000	
BF250K25		0.80	884,000	972,000	
		0.90	990,000	1,089,000	
BF275K25		0.80	867,000	954,000	
		0.90	974,000	1,071,000	
BF300K25	0.80	865,000	952,000		
	0.90	967,000	1,064,000		
Phụ kiện	VNĐ/Thanh	Xương B52 sơn đen, 3000mm			129,000
	VNĐ/Thanh	V góc nhôm, 3000mm			53,000

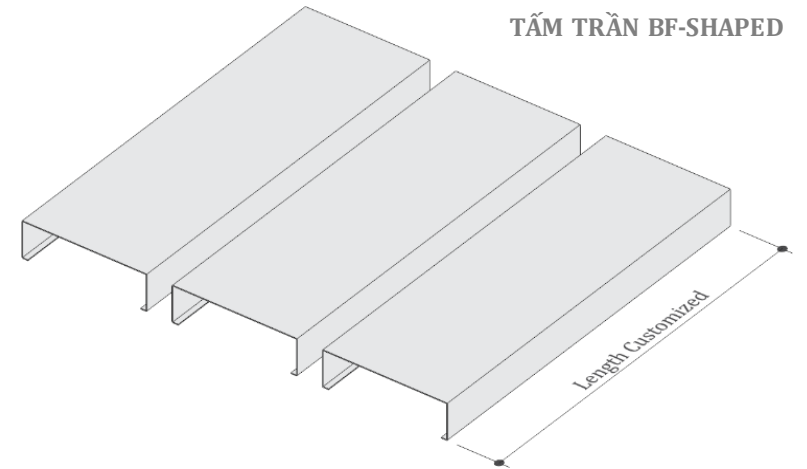

MẶT CẮT

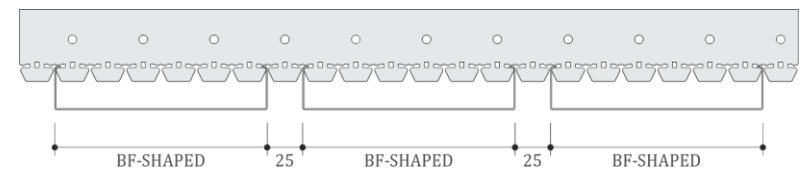

KHUNG B52 MẠ KẼM, SƠN ĐEN

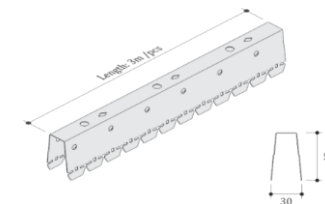

V GÓC NHÔM

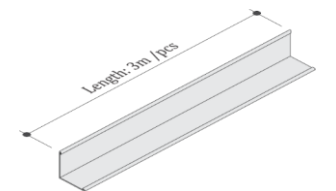

GHI CHÚ:

1. Tấm trần: Nhôm A3003 H14-H24 (ASTM B209/B209M)
2. Khung trần: Thép mạ kẽm, sơn đen (ASTM C635/C635-M17)
3. Giá bán chưa bao gồm thuế VAT 10%
4. Giá bán chưa bao gồm vận chuyển và nhân công lắp đặt

7. TRẦN NHÔM BF-SHAPED (tiếp)

Báo giá có hiệu lực từ ngày: 10/05/2026

SẢN PHẨM	ĐVT	ĐỘ DÀY (mm)	BỀ MẶT TRƠN		BỀ MẶT ĐỤC LỖ
			Sơn Polyester (Màu phổ thông)	Sơn Polyester (Màu vân gỗ)	Sơn Polyester (Màu phổ thông)
BF150K50	VNĐ/M2	0.70	740,000	814,000	
		0.80	840,000	924,000	
BF175K50		0.70	725,000	798,000	
		0.80	823,000	905,000	
BF200K50		0.80	824,000	906,000	
		0.90	920,000	1,012,000	
BF225K50		0.80	815,000	897,000	
		0.90	913,000	1,004,000	
BF250K50		0.80	810,000	891,000	
		0.90	907,000	998,000	
BF275K50		0.80	800,000	880,000	
		0.90	899,000	989,000	
BF300K50	0.80	803,000	883,000		
	0.90	898,000	988,000		
Phụ kiện	VNĐ/Thanh	Xương B52 sơn đen, 3000mm			129,000
	VNĐ/Thanh	V góc nhôm, 3000mm			53,000

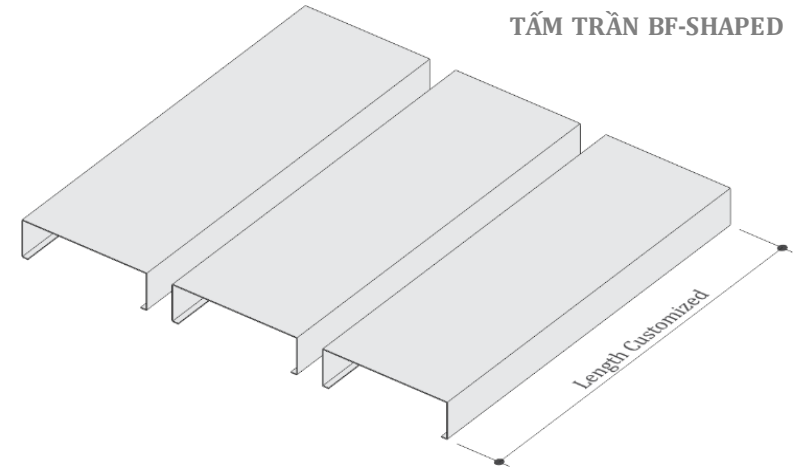

MẶT CẮT

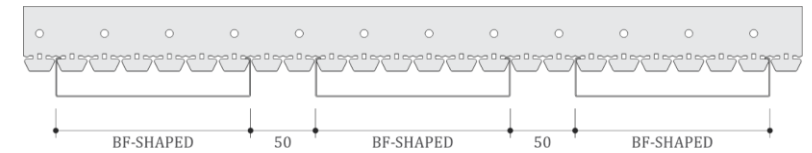

KHUNG B52 MẠ KẼM, SƠN ĐEN

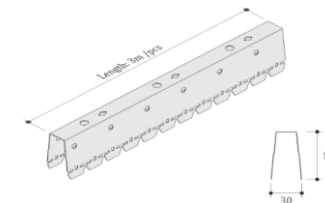

V GÓC NHÔM

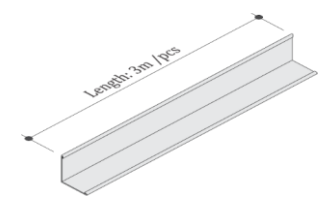

GHI CHÚ:

1. Tấm trần: Nhôm A3003 H14-H24 (ASTM B209/B209M)
2. Khung trần: Thép mạ kẽm, sơn đen (ASTM C635/C635-M17)
3. Giá bán chưa bao gồm thuế VAT 10%
4. Giá bán chưa bao gồm vận chuyển và nhân công lắp đặt

8. TRẦN NHÔM C85-SHAPED

Báo giá có hiệu lực từ ngày: 10/05/2026

SẢN PHẨM	ĐVT	ĐỘ DÀY (mm)	BỀ MẶT TRƠN		BỀ MẶT ĐỤC LỖ
			Sơn Polyester (Màu phổ thông)	Sơn Polyester (Màu vân gỗ)	Sơn Polyester (Màu phổ thông)
C85	VNĐ/M2	0.60	380,000	391,000	
		0.70	460,000	474,000	
		0.80	530,000	546,000	
Phụ kiện	VNĐ/Thanh	Xương C85 sơn đen, 3000mm			61,000
	VNĐ/Thanh	V góc nhôm, 3000mm			53,000
	VNĐ/Thanh	Thanh C-Join, 3000mm			73,000

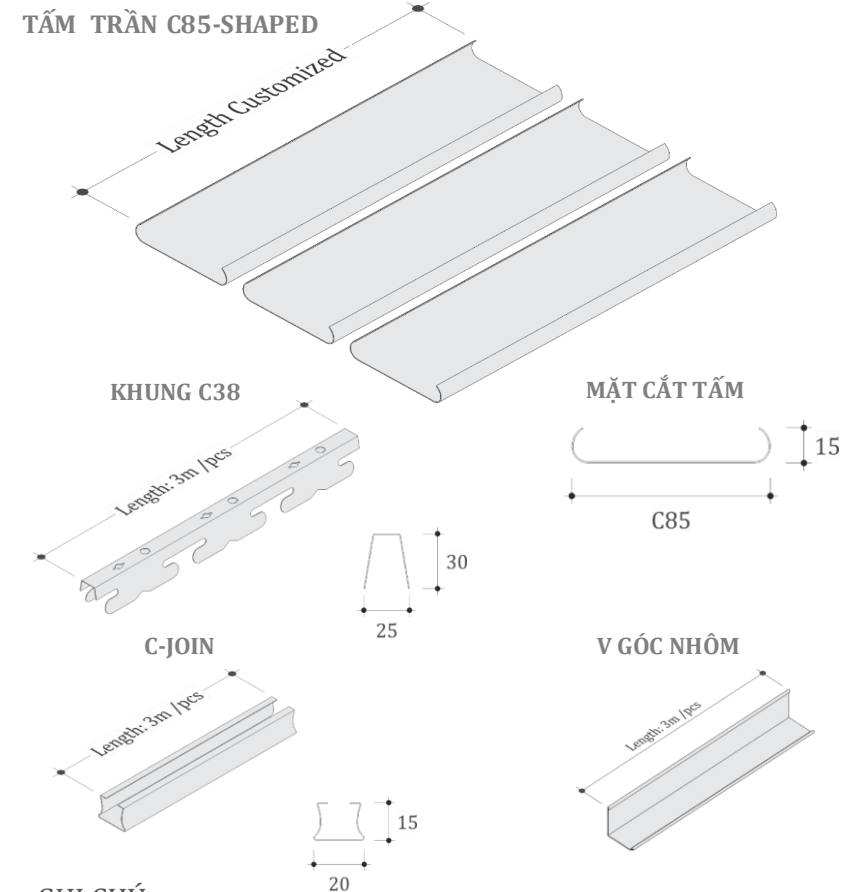

GHI CHÚ:

1. Tấm trần: Nhôm A3003 H14-H24 (ASTM B209/B209M)
2. Khung trần: Thép mạ kẽm, sơn đen (ASTM C635/C635-M17)
3. Giá bán chưa bao gồm thuế VAT 10%
4. Giá bán chưa bao gồm vận chuyển và nhân công lắp đặt

8. TRẦN NHÔM AUSTRONG C-SHAPED

Báo giá có hiệu lực từ ngày: 10/05/2026

SẢN PHẨM	ĐVT	ĐỘ DÀY (mm)	BỀ MẶT TRƠN		BỀ MẶT ĐỤC LỖ
			Sơn Polyester (Màu phổ thông)	Sơn Polyester (Màu vân gỗ)	Sơn Polyester (Màu phổ thông)
C100	VNĐ/M2	0.60	460,000	474,000	
		0.70	570,000	587,000	
		0.80	650,000	670,000	
C150		0.60	420,000	433,000	
		0.70	514,000	529,000	
		0.80	587,000	605,000	
C200		0.70	490,000	505,000	
		0.80	560,000	577,000	
Phụ kiện		VNĐ/Thanh	Xương C-shaped, 3000mm		
	VNĐ/Thanh	V góc nhôm, 3000mm			53,000

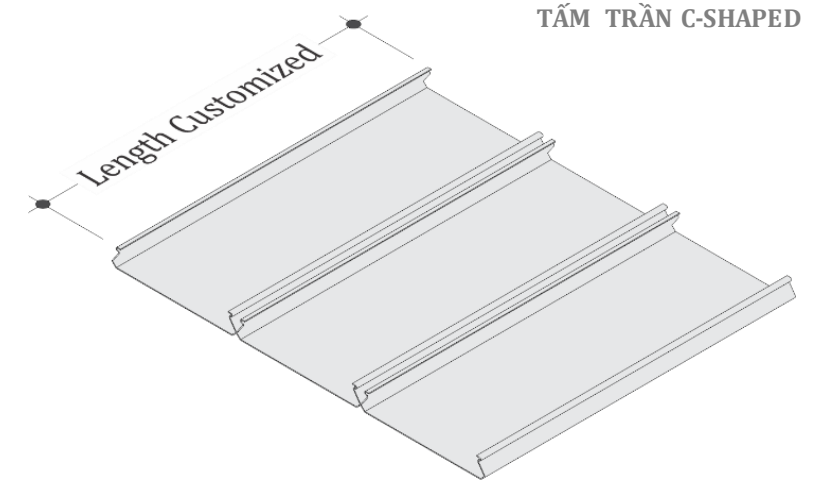

MẶT CẮT TẤM



KHUNG C-SHAPED

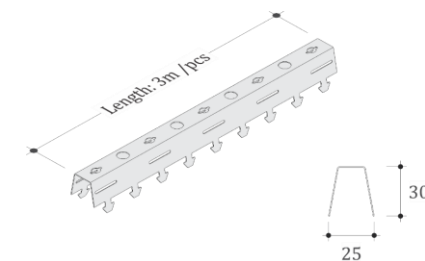

V GÓC NHÔM

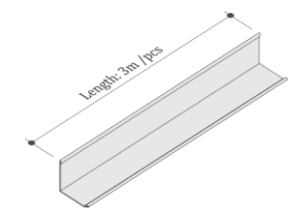

GHI CHÚ:

1. Tấm trần: Nhôm A3003 H14-H24 (ASTM B209/B209M)
2. Khung trần: Thép mạ kẽm (ASTM C635/C635-M17)
3. Giá bán chưa bao gồm thuế VAT 10%
4. Giá bán chưa bao gồm vận chuyển và nhân công lắp đặt

8. TRẦN NHÔM AUSTRONG C300-SHAPED

Báo giá có hiệu lực từ ngày: 10/05/2026

SẢN PHẨM	ĐVT	ĐỘ DÀY (mm)	BỀ MẶT TRƠN		BỀ MẶT ĐỤC LỖ
			Sơn Polyester (Màu phổ thông)	Sơn Polyester (Màu vân gỗ)	Sơn Polyester (Màu phổ thông)
C300	VNĐ/M2	0.80	580,000	638,000	627,000
		0.90	654,000	719,000	707,000
Phụ kiện	VNĐ/Thanh	Xương C300-shaped, 3000mm			61,000
	VNĐ/Thanh	V góc nhôm, 3000mm			53,000

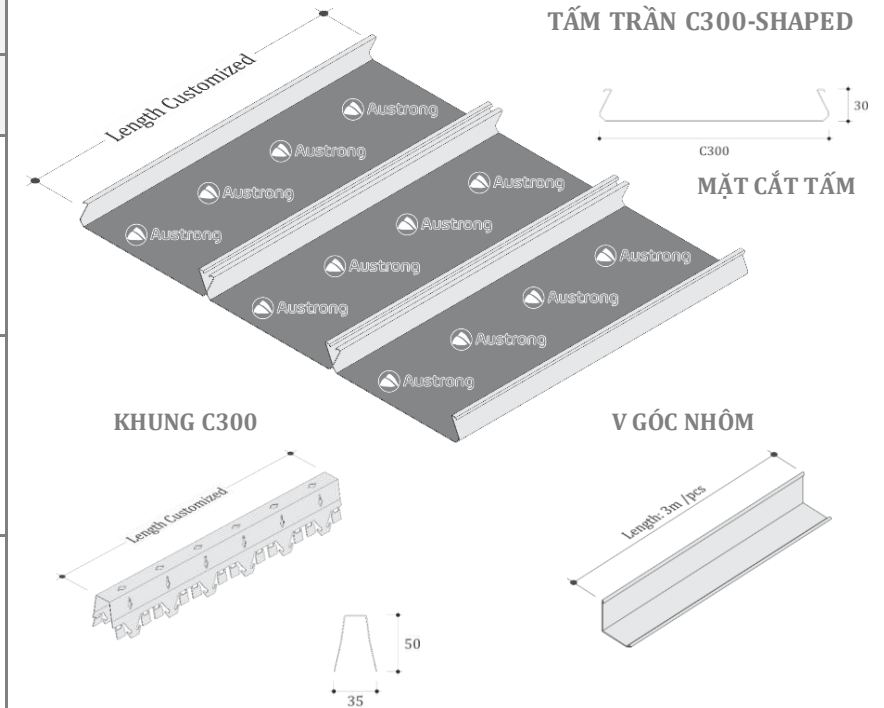

GHI CHÚ:

1. Tấm trần: Nhôm A3003 H14-H24 (ASTM B209/B209M)
2. Khung trần: Thép mạ kẽm (ASTM C635/C635-M17)
3. Giá bán chưa bao gồm thuế VAT 10%
4. Giá bán chưa bao gồm vận chuyển và nhân công lắp đặt

9. TRẦN - VÁCH NHÔM D-SHAPED

Báo giá có hiệu lực từ ngày: 10/05/2026

SẢN PHẨM	ĐVT	ĐỘ DÀY (mm)	BỀ MẶT TRƠN		BỀ MẶT ĐỤC LỖ
			Sơn Polyester (Màu phổ thông)	Sơn Polyester (Màu vân gỗ)	Sơn Polyester (Màu phổ thông)
D20-Shaped	VNĐ/M2	0.60	560,000	577,000	
		0.70	654,000	674,000	
		0.80	747,000	769,000	
D50-Shaped		0.60	672,000	692,000	
		0.70	784,000	808,000	
		0.80	904,000	931,000	

TẤM TRẦN VÁCH D-SHAPED

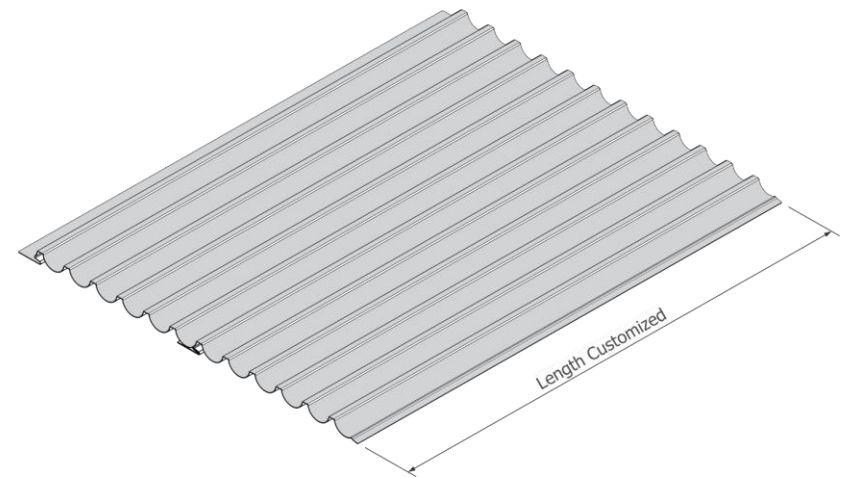

MẶT CẮT TẤM

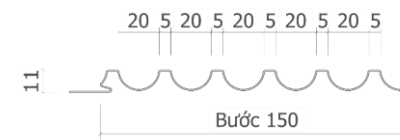

D-20 panel

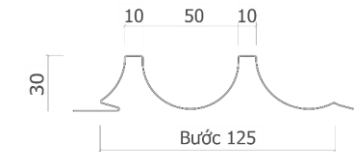

D-50 panel

GHI CHÚ:

1. Tấm trần: Nhôm A3003 H14-H24 (ASTM B209/B209M)
2. Khung trần, vách dùng thép hộp mạ kẽm
3. Giá bán chưa bao gồm thuế VAT 10%
4. Giá bán chưa bao gồm vận chuyển và nhân công lắp đặt

10. TRẦN - VÁCH NHÔM F-SHAPED

Báo giá có hiệu lực từ ngày: 10/05/2026

SẢN PHẨM	ĐVT	ĐỘ DÀY (mm)	BỀ MẶT TRƠN		BỀ MẶT ĐỤC LỖ	
			Sơn Polyester (Màu phổ thông)	Sơn Polyester (Màu vân gỗ)	Sơn Polyester (Màu phổ thông)	
F15	VNĐ/M2	0.60	667,000	687,000		
F20		0.60	659,000	679,000		
F25		0.60	565,000	582,000		
F30		0.60	527,000	543,000		
F35		0.60	565,000	582,000		
F45		0.60	558,000	575,000		
F60		0.60	494,000	509,000		
F60/20		0.60	545,000	561,000		
Phụ kiện		VNĐ/Thanh	Xương F-shaped, 3000mm			67,000
		VNĐ/Thanh	V góc nhôm, 3000mm			53,000

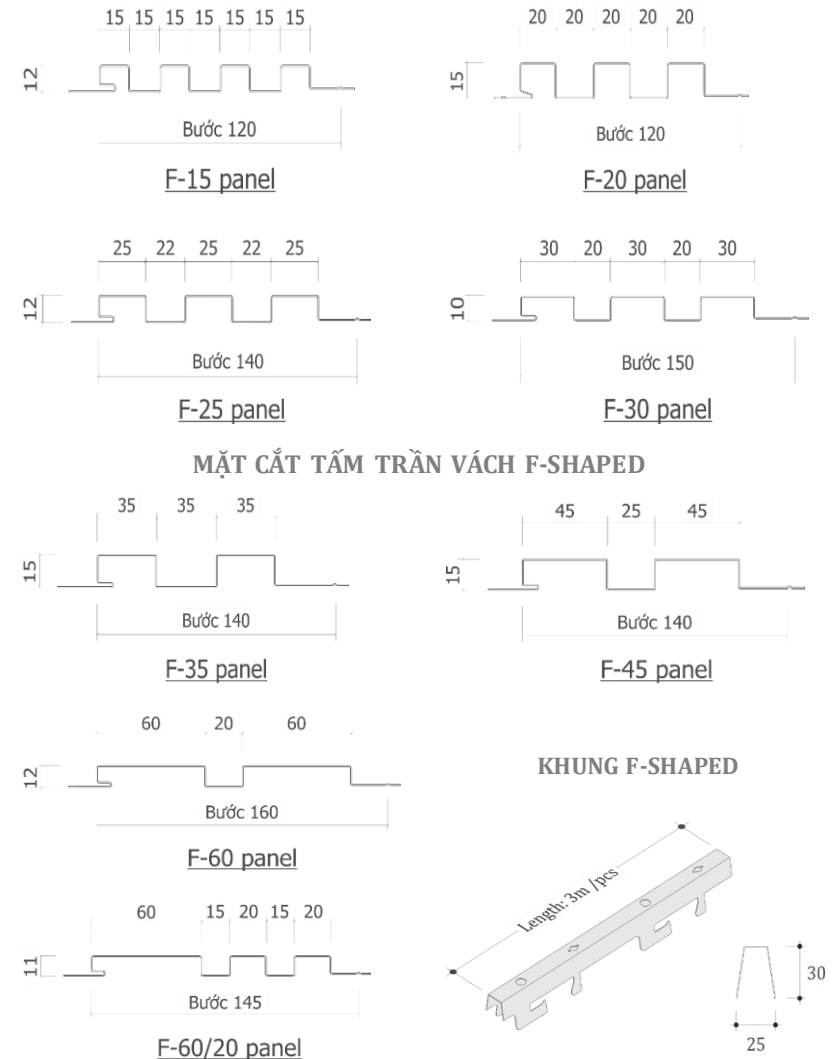

GHI CHÚ:

1. Tấm trần: Nhôm A3003 H14-H24 (ASTM B209/B209M)
2. Khung trần, vách dùng thép hộp mạ kẽm
3. Giá bán chưa bao gồm thuế VAT 10%
4. Giá bán chưa bao gồm vận chuyển và nhân công lắp đặt

11. TẤM VÁCH NHÔM F-SHAPED GRADIENT

Báo giá có hiệu lực từ ngày: 10/05/2026

SẢN PHẨM	ĐVT	ĐỘ DÀY (mm)	BỀ MẶT TRON		BỀ MẶT ĐỤC LỖ
			Sơn Polyester (Màu phổ thông)	Sơn Polyester (Màu vân gỗ)	Sơn Polyester (Màu phổ thông)
FG120	VNĐ/M2	0.60	525,000	541,000	
		0.70	617,000	636,000	
FG130		0.60	508,000	523,000	
		0.70	600,000	618,000	
FG140		0.60	500,000	515,000	
		0.70	579,000	596,000	
FG150		0.60	487,000	502,000	
		0.70	567,000	584,000	
FG160		0.60	475,000	489,000	
		0.70	557,000	574,000	
FG170		0.60	465,000	479,000	
		0.70	548,000	564,000	
FG180	0.60	462,000	476,000		
	0.70	539,000	555,000		
FG190	0.60	453,000	467,000		
	0.70	527,000	543,000		

GHI CHÚ:

- Tấm vách: Nhôm A3003 H14-H24 (ASTM B209/B209M)
- Khung vách dùng thép hộp mạ kẽm
- Giá bán chưa bao gồm thuế VAT 10%
- Giá bán chưa bao gồm vận chuyển và nhân công lắp đặt



Bước 120

FG-120 panel



Bước 130

FG-130 panel



Bước 140

FG-140 panel



Bước 150

FG-150 panel



Bước 160

FG-160 panel



Bước 170

FG-170 panel

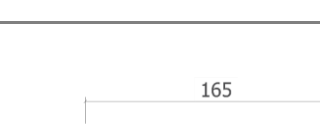

Bước 180

FG-180 panel

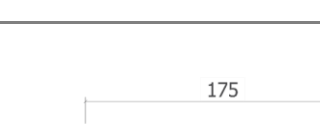

Bước 190

FG-190 panel

11. TẤM VÁCH NHÔM F-SHAPED GRADIENT (tiếp) Báo giá có hiệu lực từ ngày: 10/05/2026

SẢN PHẨM	ĐVT	ĐỘ DÀY (mm)	BỀ MẶT TRƠN		BỀ MẶT ĐỤC LỖ
			Sơn Polyester (Màu phổ thông)	Sơn Polyester (Màu vân gỗ)	Sơn Polyester (Màu phổ thông)
FG200	VNĐ/M2	0.70	520,000	536,000	
FG210		0.70	515,000	530,000	
FG220		0.70	510,000	525,000	
FG230		0.70	505,000	520,000	
FG240		0.70	500,000	515,000	
FG250		0.80	568,000	585,000	
FG260		0.80	566,000	583,000	
FG270		0.80	560,000	577,000	
FG280		0.80	554,000	571,000	
FG290		0.80	552,000	569,000	
FG300		0.80	547,000	563,000	

GHI CHÚ:

- Tấm vách: Nhôm A3003 H14-H24 (ASTM B209/B209M)
- Khung vách dùng thép hộp mạ kẽm
- Giá bán chưa bao gồm thuế VAT 10%
- Giá bán chưa bao gồm vận chuyển và nhân công lắp đặt

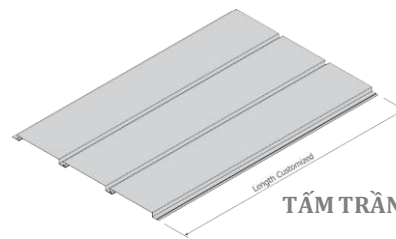

TẤM TRẦN VÁCH FG-SHAPED

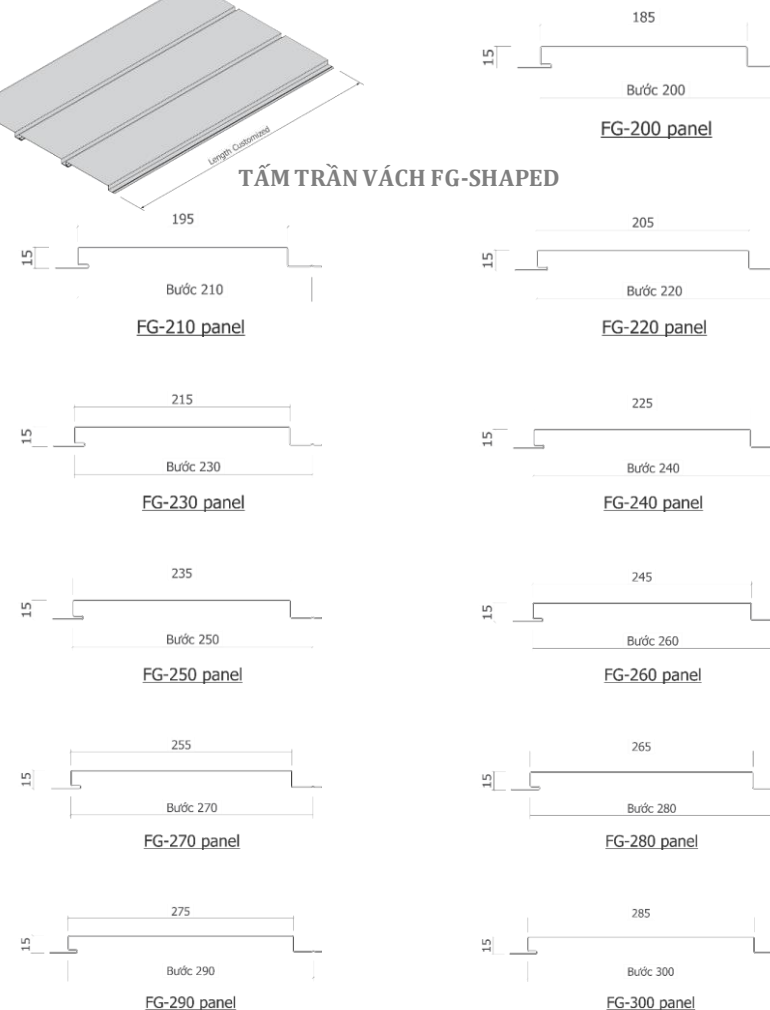

12. TRẦN NHÔM AUSTRONG G-SHAPED

Báo giá có hiệu lực từ ngày: 10/05/2026

SẢN PHẨM	ĐVT	ĐỘ DÀY (mm)	BỀ MẶT TRƠN		BỀ MẶT ĐỤC LỖ
			Sơn Polyester (Màu phổ thông)	Sơn Polyester (Màu vân gỗ)	Sơn Polyester (Màu phổ thông)
G100	VNĐ/M2	0.60	470,000	484,000	
		0.70	550,000	567,000	
		0.80	630,000	649,000	
G200		0.60	405,000	417,000	
		0.70	475,000	489,000	
		0.80	545,000	561,000	
Phụ kiện	VNĐ/Thanh	Xương G-shaped, 3000mm			55,000
	VNĐ/Thanh	V góc nhôm, 3000mm			53,000
	VNĐ/Thanh	Xương C38, 3000mm			36,000
	VNĐ/Chiếc	Móc C38			3,000
	VNĐ/Chiếc	Nối C38			2,000

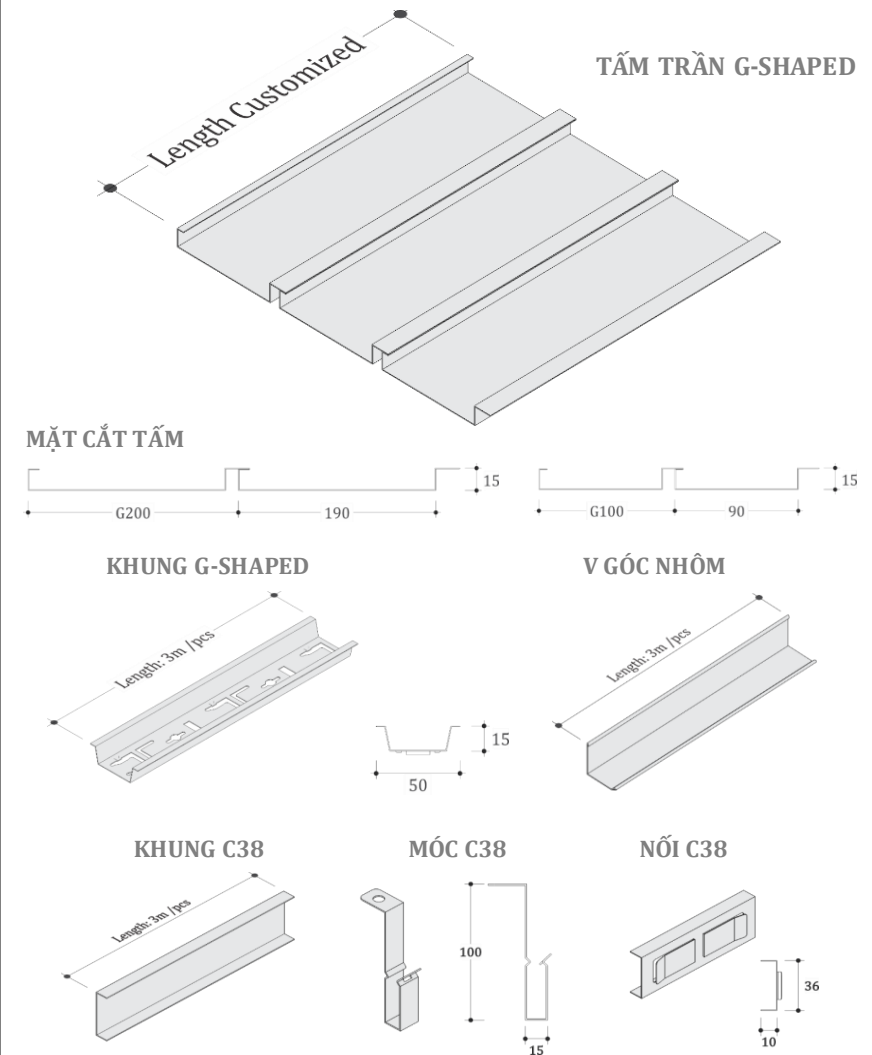

GHI CHÚ:

1. Tấm trần: Nhôm A3003 H14-H24 (ASTM B209/B209M)
2. Khung trần: Thép mạ kẽm (ASTM C635/C635-M17)
3. Giá bán chưa bao gồm thuế VAT 10%
4. Giá bán chưa bao gồm vận chuyển và nhân công lắp

13. TRẦN NHÔM AUSTRONG O-TUBE

Báo giá có hiệu lực từ ngày: 10/05/2026

SẢN PHẨM	ĐVT	ĐỘ DÀY (mm)	KHE HỖ (mm)			
			50 (Tim 100)	70 (Tim 120)	100 (Tim 150)	150 (Tim 200)
050	VNĐ/M2	0.60	670,000	559,000	447,000	335,000
		0.70	780,000	650,000	520,000	390,000
		0.80	890,000	742,000	594,000	445,000
070		0.60			436,000	
		0.70			506,000	
		0.80			583,000	
Phụ kiện	VNĐ/Thanh	Xương UB40-shaped mạ kẽm, sơn đen				78,000
	VNĐ/Thanh	Xương O70-shaped mạ kẽm, sơn đen				78,000

TẤM TRẦN O-50

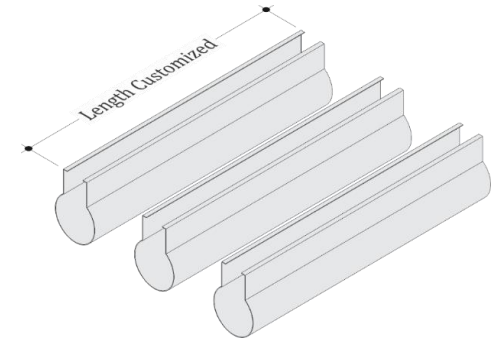

KHUNG TRẦN O-50

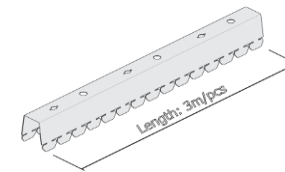

TẤM TRẦN O-70

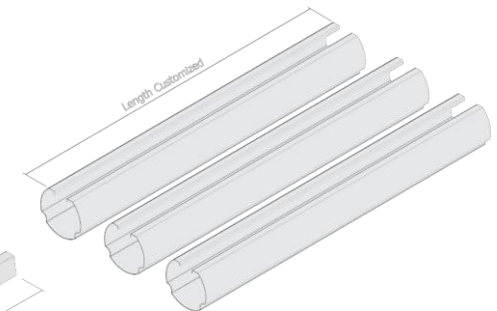
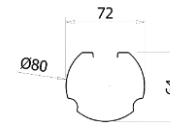

KHUNG TRẦN O-70

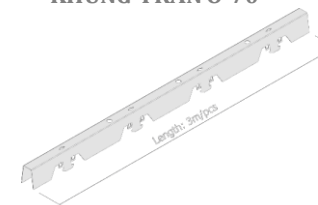

GHI CHÚ:

1. Tấm trần: Nhôm A3003 H14-H24 (ASTM B209/B209M)
2. Khung trần: Thép mạ kẽm, sơn đen (ASTM C635/C635-M17)
3. Sơn phủ Polyester màu tiêu chuẩn (ASTM D3359-93)
4. Giá bán chưa bao gồm thuế VAT 10%, màu đặc biệt +3%
5. Giá bán chưa bao gồm vận chuyển và nhân công lắp đặt

14. TRẦN NHÔM AUSTRONG U30-SHAPED

Báo giá có hiệu lực từ ngày: 10/05/2026

SẢN PHẨM	ĐVT	ĐỘ DÀY (mm)	KHE HỖ (mm)					
			20 (Tim 50)	30 (Tim 60)	50 (Tim 80)	70 (Tim 100)	90 (Tim 120)	
U30x50	VNĐ/M2	0.60	920,000	767,000	575,000	460,000	384,000	307,000
		0.70	1,080,000	900,000	675,000	540,000	450,000	360,000
U30x60		0.60	1,060,000	884,000	663,000	530,000	442,000	354,000
		0.70	1,240,000	1,034,000	775,000	620,000	517,000	414,000
U30x70		0.60	1,180,000	984,000	738,000	590,000	492,000	394,000
		0.70	1,380,000	1,150,000	863,000	690,000	575,000	460,000
U30x80		0.60	1,320,000	1,100,000	825,000	660,000	550,000	440,000
		0.70	1,540,000	1,284,000	963,000	770,000	642,000	514,000
U30x100		0.60	1,580,000	1,317,000	988,000	790,000	659,000	527,000
		0.70	1,840,000	1,534,000	1,150,000	920,000	767,000	614,000
U30x120	0.60	1,860,000	1,550,000	1,163,000	930,000	775,000	620,000	
	0.70	2,180,000	1,817,000	1,363,000	1,090,000	909,000	727,000	
U30x150	0.60	2,240,000	1,867,000	1,400,000	1,120,000	934,000	747,000	
	0.70	2,640,000	2,200,000	1,650,000	1,320,000	1,100,000	880,000	
Phụ kiện	VNĐ/Thanh	Xương UB40-shaped mạ kẽm, sơn đen					78,000	

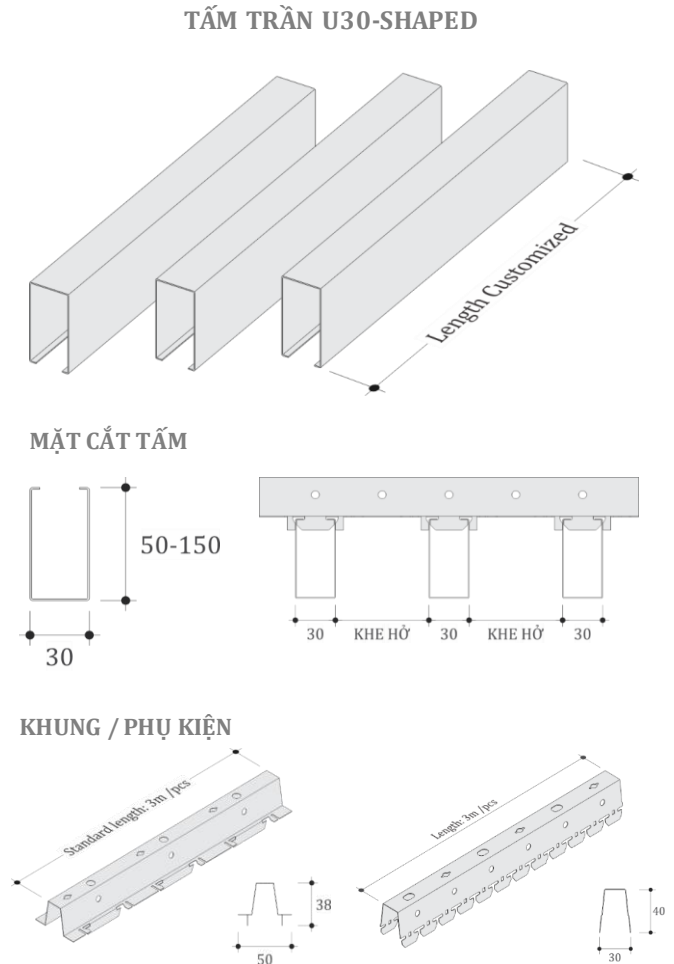

GHI CHÚ:

1. Tấm trần: Nhôm A3003 H14-H24 (ASTM B209/B209M)
2. Khung thép mạ kẽm, sơn đen (ASTM C635/C635-M17)
3. Sơn phủ Polyester màu tiêu chuẩn (ASTM D3359-93)
4. Giá bán chưa bao gồm thuế VAT 10%, màu vân gỗ +3%
5. Giá bán chưa bao gồm vận chuyển và nhân công lắp đặt

15. TRẦN NHÔM AUSTRONG U40-SHAPED

Báo giá có hiệu lực từ ngày: 10/05/2026

SẢN PHẨM	ĐVT	ĐỘ DÀY (mm)	KHE HỖ (mm)					
			20 (Tim 60)	30 (Tim 70)	40 (Tim 80)	60 (Tim 100)	80 (Tim 120)	
U40x50	VNĐ/M2	0.60	884,000	758,000	663,000	530,000	442,000	379,000
		0.70	1,034,000	886,000	775,000	620,000	517,000	443,000
U40x60		0.60	1,000,000	858,000	750,000	600,000	500,000	429,000
		0.70	1,167,000	1,000,000	875,000	700,000	584,000	500,000
U40x70		0.60	1,117,000	958,000	838,000	670,000	559,000	479,000
		0.70	1,300,000	1,115,000	975,000	780,000	650,000	558,000
U40x80		0.60	1,234,000	1,058,000	925,000	740,000	617,000	529,000
		0.70	1,434,000	1,229,000	1,075,000	860,000	717,000	615,000
U40x100		0.60	1,467,000	1,258,000	1,100,000	880,000	734,000	629,000
		0.70	1,700,000	1,458,000	1,275,000	1,020,000	850,000	729,000
U40x120	0.60	1,684,000	1,443,000	1,263,000	1,010,000	842,000	722,000	
	0.70	1,967,000	1,686,000	1,475,000	1,180,000	984,000	843,000	
U40x150	0.60	2,034,000	1,743,000	1,525,000	1,220,000	1,017,000	872,000	
	0.70	2,384,000	2,043,000	1,788,000	1,430,000	1,192,000	1,022,000	
Phụ kiện	VNĐ/Thanh	Xương UB40-shaped mạ kẽm, sơn đen					78,000	

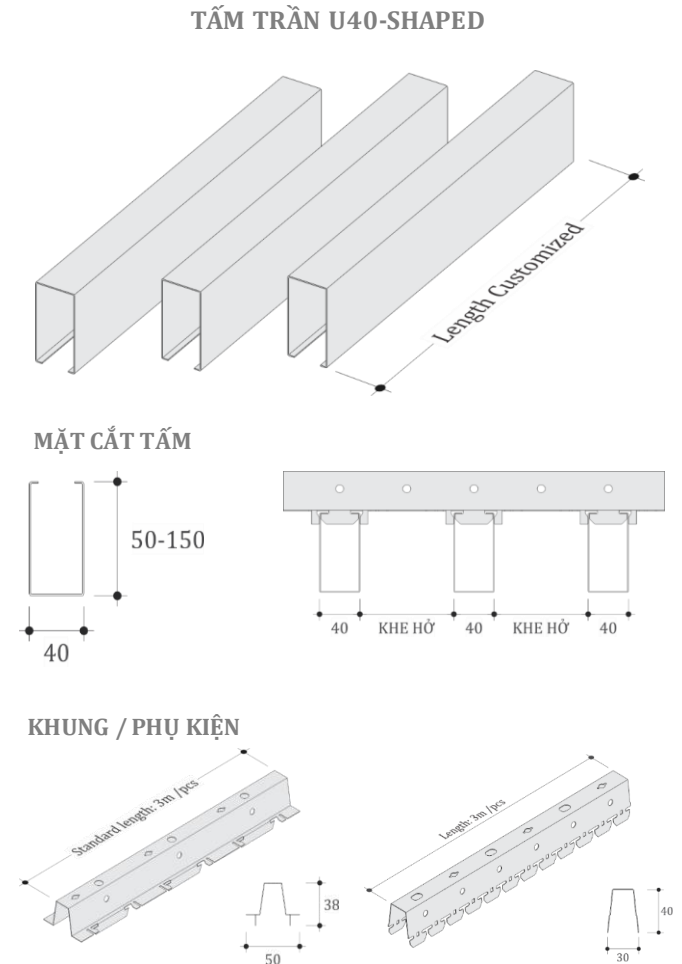

GHI CHÚ:

1. Tấm trần: Nhôm A3003 H14-H24 (ASTM B209/B209M)
2. Khung thép mạ kẽm, sơn đen (ASTM C635/C635-M17)
3. Sơn phủ Polyester màu tiêu chuẩn (ASTM D3359-93)
4. Giá bán chưa bao gồm thuế VAT 10%, màu vân gỗ +3%
5. Giá bán chưa bao gồm vận chuyển và nhân công lắp đặt

16. TRẦN NHÔM AUSTRONG U50-SHAPED

Báo giá có hiệu lực từ ngày: 10/05/2026

SẢN PHẨM	ĐVT	ĐỘ DÀY (mm)	KHE HỖ (mm)				
			50 (Tim 100)	75 (Tim 125)	100 (Tim 150)	125 (Tim 175)	150 (Tim 200)
U50x50	VNĐ/M2	0.60	540,000	432,000	360,000	309,000	270,000
		0.70	640,000	512,000	427,000	366,000	320,000
U50x60		0.60	610,000	488,000	407,000	349,000	305,000
		0.70	710,000	568,000	474,000	406,000	355,000
U50x70		0.60	680,000	544,000	454,000	389,000	340,000
		0.70	790,000	632,000	527,000	452,000	395,000
U50x80		0.60	740,000	592,000	494,000	423,000	370,000
		0.70	870,000	696,000	580,000	498,000	435,000
U50x100		0.60	880,000	704,000	587,000	503,000	440,000
		0.70	1,030,000	824,000	687,000	589,000	515,000
U50x150	0.60	1,210,000	968,000	807,000	692,000	605,000	
	0.70	1,420,000	1,136,000	947,000	812,000	710,000	
U50x200	0.60	1,540,000	1,232,000	1,027,000	880,000	770,000	
	0.70	1,810,000	1,448,000	1,207,000	1,035,000	905,000	
Phụ kiện	VNĐ/Thanh	Xương UB40-shaped mạ kẽm, sơn đen				78,000	

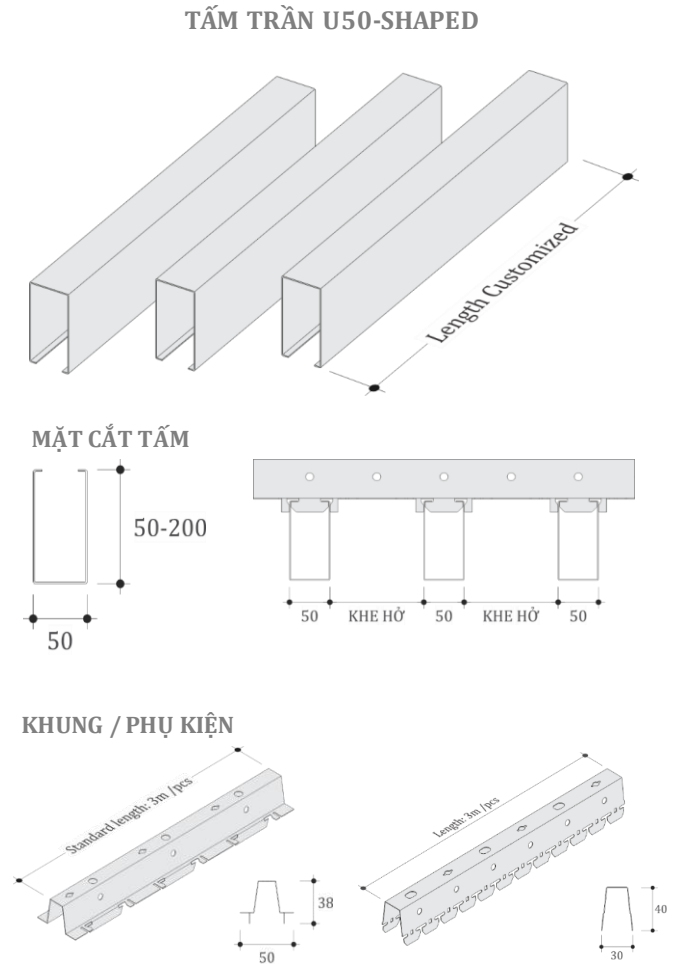

GHI CHÚ:

1. Tấm trần: Nhôm A3003 H14-H24 (ASTM B209/B209M)
2. Khung thép mạ kẽm, sơn đen (ASTM C635/C635-M17)
3. Sơn phủ Polyester màu tiêu chuẩn (ASTM D3359-93)
4. Giá bán chưa bao gồm thuế VAT 10%, màu vân gỗ +3%
5. Giá bán chưa bao gồm vận chuyển và nhân công lắp đặt

17. TRẦN NHÔM AUSTRONG U-BULLET

Báo giá có hiệu lực từ ngày: 10/05/2026

SẢN PHẨM	ĐVT	ĐỘ DÀY (mm)	KHE HỖ (mm)				
			50 (Tim 100)	75 (Tim 125)	100 (Tim 150)	125 (Tim 175)	150 (Tim 200)
UD50x80		0.60	660,000	528,000	440,000	378,000	330,000
		0.70	770,000	616,000	514,000	440,000	385,000
		0.80	870,000	696,000	580,000	498,000	435,000
UD50x100		0.60	800,000	640,000	534,000	458,000	400,000
		0.70	930,000	744,000	620,000	532,000	465,000
		0.80	1,060,000	848,000	707,000	606,000	530,000
UD50x120	VNĐ/M2	0.60	940,000	752,000	627,000	538,000	470,000
		0.70	1,090,000	872,000	727,000	623,000	545,000
		0.80	1,240,000	992,000	827,000	709,000	620,000
UD50x150		0.60	1,150,000	920,000	767,000	658,000	575,000
		0.70	1,330,000	1,064,000	887,000	760,000	665,000
		0.80	1,520,000	1,216,000	1,014,000	869,000	760,000
UD50x180		0.60	1,350,000	1,080,000	900,000	772,000	675,000
		0.70	1,570,000	1,256,000	1,047,000	898,000	785,000
		0.80	1,800,000	1,440,000	1,200,000	1,029,000	900,000
Phụ kiện	VNĐ/Thanh	Xương UB40-shaped mạ kẽm, sơn đen				78,000	

TẤM TRẦN U-BULLET

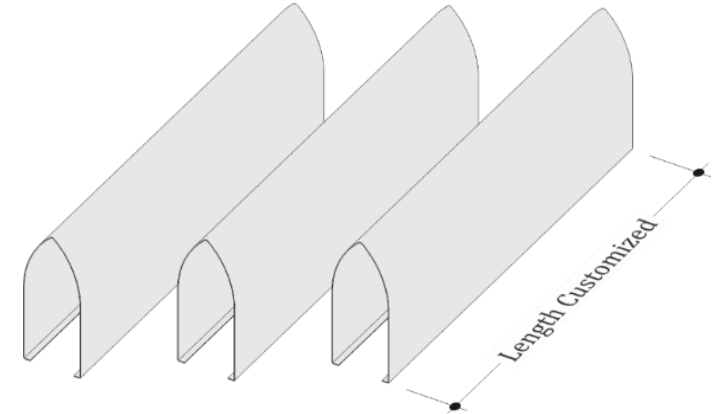

MẶT CẮT TẤM

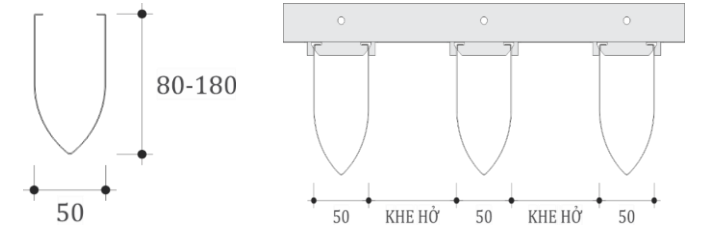

KHUNG / PHỤ KIỆN

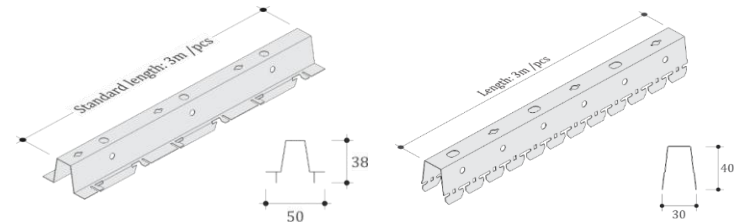

GHI CHÚ:

1. Tấm trần: Nhôm A3003 H14-H24 (ASTM B209/B209M)
2. Khung trần: Thép mạ kẽm, sơn đen (ASTM C635/C635-M17)
3. Sơn phủ Polyester màu tiêu chuẩn (ASTM D3359-93)
4. Giá bán chưa bao gồm thuế VAT 10%, màu vân gỗ +3%
5. Giá bán chưa bao gồm vận chuyển và nhân công lắp đặt

18. TRẦN NHÔM AUSTRONG V-SCREENS

Báo giá có hiệu lực từ ngày: 10/05/2026

SẢN PHẨM	ĐVT	ĐỘ DÀY (mm)	LỚP PHỦ POLYESTER	
			(Màu phổ thông)	(Màu đặc biệt)
V100	VNĐ/M2	0.60	410,000	
		0.70	470,000	
		0.80	540,000	
VJ100		0.60	470,000	
		0.70	550,000	
		0.80	630,000	
Phụ kiện	VNĐ/Thanh	Xương V-Screen mạ kẽm	79,000	

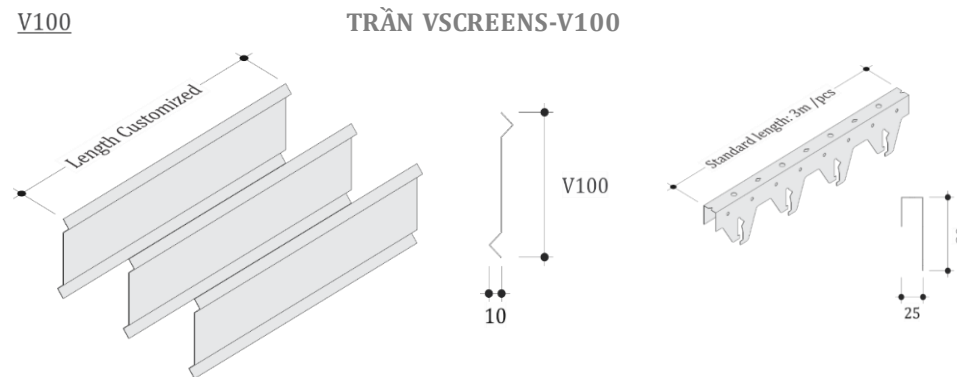

KHOẢNG HỖ TẮM TRẦN TIÊU CHUẨN 100MM

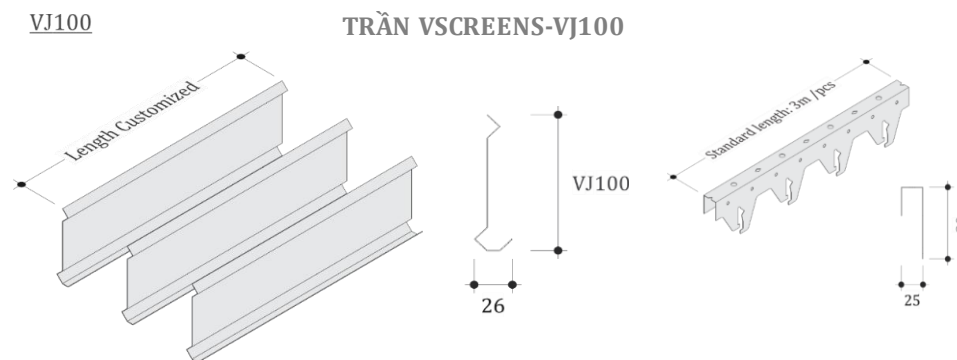

GHI CHÚ:

1. Tấm trần: Nhôm A3003 H14-H24 (ASTM B209/B209M)
2. Khung trần: Thép mạ kẽm (ASTM C635/C635-M17)
3. Giá bán chưa bao gồm thuế VAT 10%, màu đặc biệt +3%
4. Giá bán chưa bao gồm vận chuyển và nhân công lắp đặt

19. TRẦN - VÁCH NHÔM W-WAVE

Báo giá có hiệu lực từ ngày: 10/05/2026

SẢN PHẨM	ĐVT	ĐỘ DÀY (mm)	BỀ MẶT TRƠN		BỀ MẶT ĐỤC LỖ
			Sơn Polyester (Màu phổ thông)	Sơn Polyester (Màu vân gỗ)	Sơn Polyester (Màu phổ thông)
W20	VNĐ/M2	0.60	700,000	721,000	
		0.70	817,000	842,000	
		0.80	934,000	962,000	
W30	VNĐ/M2	0.60	700,000	721,000	
		0.70	817,000	842,000	
		0.80	942,000	970,000	

TẤM TRẦN VÁCH W30

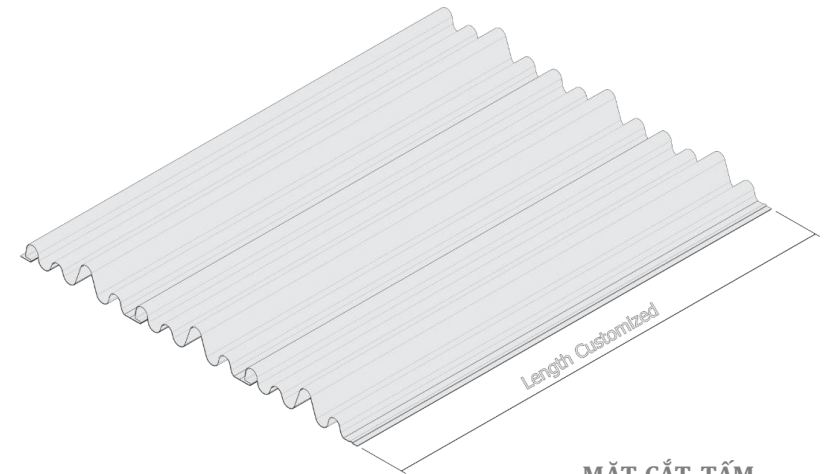

MẶT CẮT TẤM

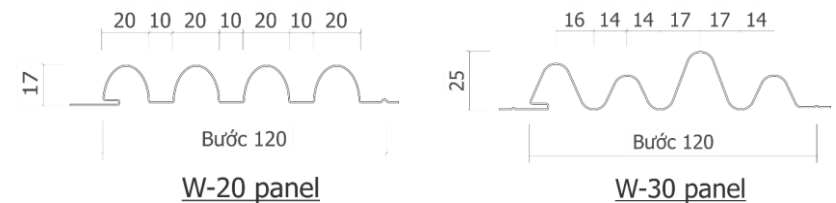



GHI CHÚ:

1. Tấm trần: Nhôm A3003 H14-H24 (ASTM B209/B209M)
2. Khung trần, vách dùng thép hộp mạ kẽm
3. Giá bán chưa bao gồm thuế VAT 10%
4. Giá bán chưa bao gồm vận chuyển và nhân công lắp đặt

20. LAM CHẮN NẮNG SUN LOUVER 85C/85R/132S

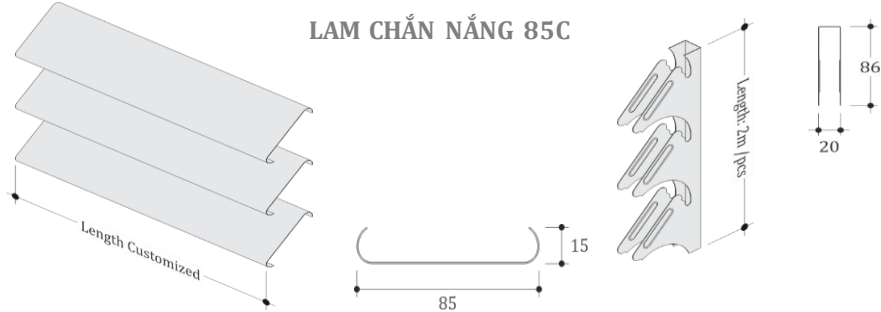
Báo giá có hiệu lực từ ngày: 10/05/2026

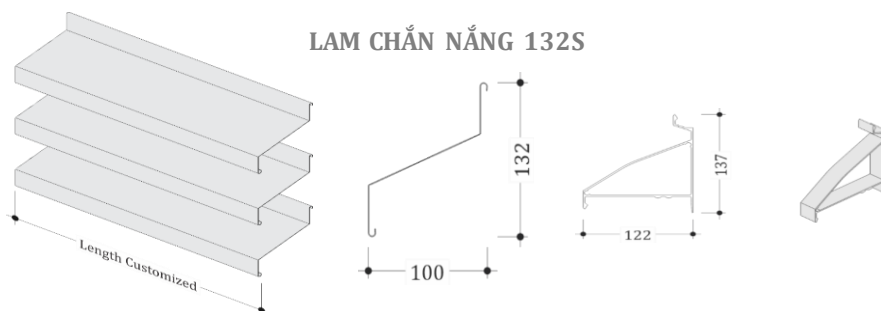
SẢN PHẨM	ĐVT	ĐỘ DÀY (mm)	LỚP PHỦ POLYESTER		GHI CHÚ: 1. Nhôm A3003 H14-H24 (ASTM B209/B209M) 2. Khung thép mạ kẽm, móc chắn nắng nhôm 6063-T5 3. Giá bán chưa bao gồm thuế VAT 10%, màu vân gỗ +3% 4. Giá bán chưa bao gồm vận chuyển và nhân công lắp đặt
			(Màu phổ thông)	(Màu đặc biệt)	
85C	VNĐ/M2	0.60	437,000		 <p>LAM CHẮN NẮNG 85C</p>
		0.70	518,000		
		0.80	587,000		
Phụ kiện	VNĐ/Thanh	Thanh xương chắn nắng 85C		101,000	
85R	VNĐ/M2	0.60	514,000		 <p>LAM CHẮN NẮNG 85R</p>
		0.70	609,000		
		0.80	690,000		
Phụ kiện	VNĐ/Thanh	Thanh xương chắn nắng 85R		101,000	
132S	VNĐ/M2	0.60	370,000		 <p>LAM CHẮN NẮNG 132S</p>
		0.70	435,000		
		0.80	495,000		
Phụ kiện	VNĐ/Chiếc	Móc treo chắn nắng 132S		20,000	

21. LAM CHẮN NẮNG - SUN LOUVER AZ

Báo giá có hiệu lực từ ngày: 10/05/2026

SẢN PHẨM	ĐVT	ĐỘ DÀY (mm)	LỚP PHỦ BỀ MẶT		GHI CHÚ:
			(Màu phổ thông)	(Màu đặc biệt)	
AZ-45.5T10	VNĐ/M	1.00	106,000		1. Nhôm hợp kim 6063-T5 (ASTM B221/B221M-21) 2. Lớp phủ sơn tĩnh điện tiêu chuẩn cao 3. Giá bán chưa bao gồm thuế VAT 10% 4. Giá bán chưa bao gồm vận chuyển và nhân công lắp đặt
AKZ-45.5T10		1.00	82,000		
AZ-70T12		1.20	110,000		
AKZ-70T15		1.50	118,000		
AZ-75T16		1.60	202,000		
AKZ-75T21		2.10	213,000		
AZ-76T15		1.50	204,000		
AKZ-76T15		1.50	157,000		

MẶT CẮT



AZ 45x65

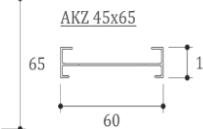

AKZ 45x65

MẶT CẮT



AZ 70x70

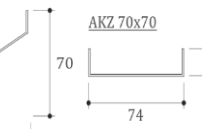

AKZ 70x70

MẶT CẮT



AZ 75x111

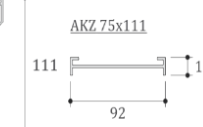

AKZ 75x111

MẶT CẮT



AZ 76x85

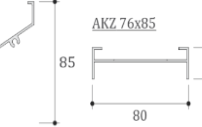

AKZ 76x85

22. LAM CHẮN NẮNG - HÌNH LÁ LIỄU

Báo giá có hiệu lực từ ngày: 10/05/2026

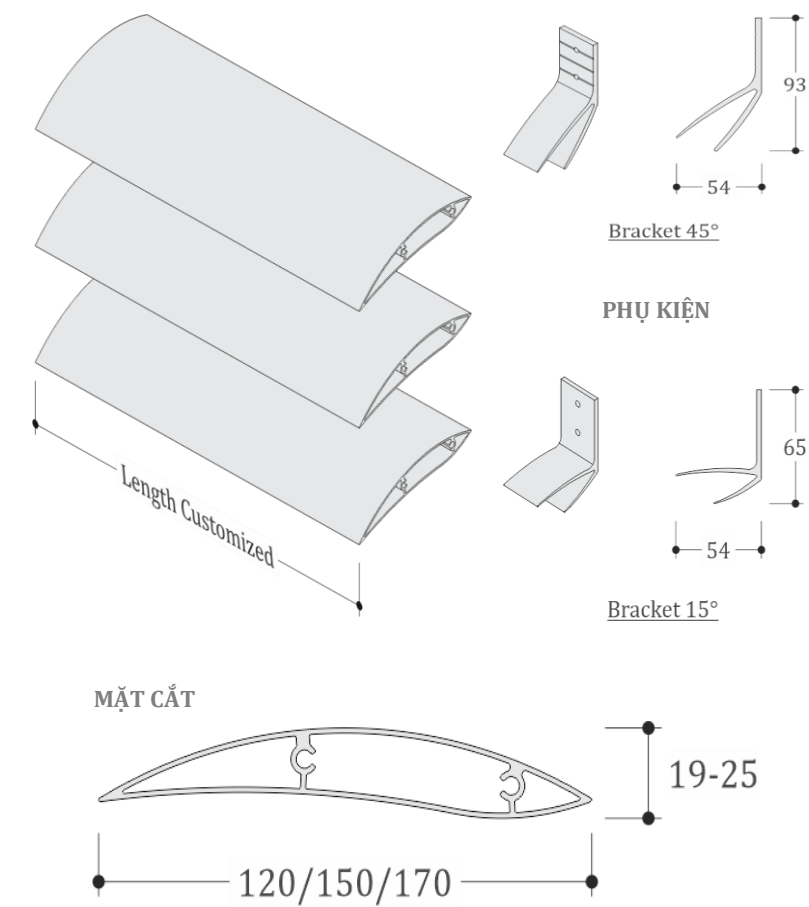
SẢN PHẨM	ĐVT	ĐỘ DÀY (mm)	LỚP PHỦ BỀ MẶT		GHI CHÚ:
			(Màu phổ thông)	(Màu đặc biệt)	
SL-120T12	VNĐ/M	1.20	290,000		<p>1. Nhôm hợp kim 6063-T5 (ASTM B221/B221M-21)</p> <p>2. Lớp phủ sơn tĩnh điện tiêu chuẩn cao</p> <p>3. Giá bán chưa bao gồm thuế VAT 10%</p> <p>4. Giá bán chưa bao gồm vận chuyển và nhân công lắp đặt</p> 
SL-150T14		1.40	397,000		
SL-170T13		1.30	421,000		
Bịt đầu: NBD150SL	VNĐ/Chiếc	1.50	9,000		
Bịt đầu: NBD170SL	VNĐ/Chiếc	1.50	12,000		
Tay đỡ: TD15D	VNĐ/Chiếc	3.00	9,000		
Tay đỡ: TD45D	VNĐ/Chiếc	4.00	16,000		

23. LAM CHẮN NẮNG - HÌNH THOI

Báo giá có hiệu lực từ ngày: 10/05/2026

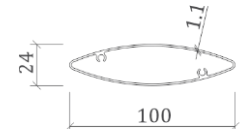
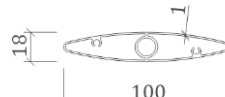
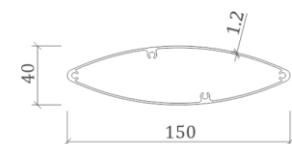
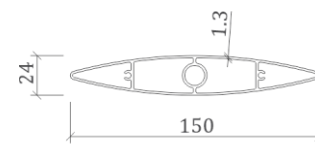
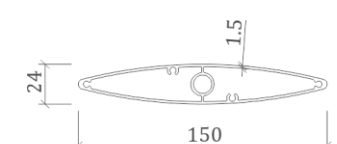
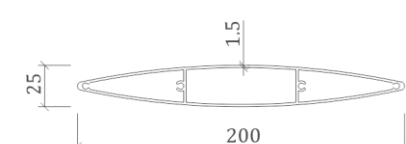
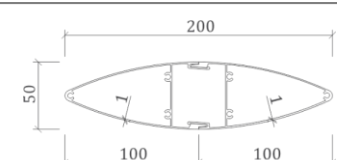
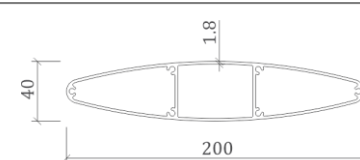
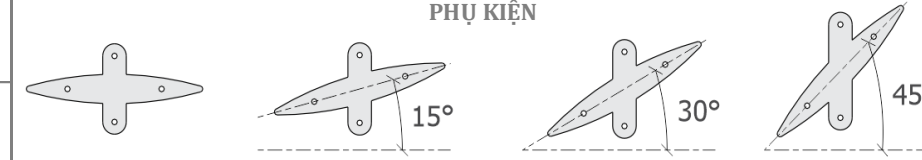
SẢN PHẨM	ĐVT	ĐỘ DÀY (mm)	LỚP PHỦ BỀ MẶT		GHI CHÚ: 1. Nhôm hợp kim 6063-T5 (ASTM B221/B221M-21) 2. Lớp phủ sơn tĩnh điện tiêu chuẩn cao 3. Giá bán chưa bao gồm thuế VAT 10% 4. Giá bán chưa bao gồm vận chuyển và nhân công lắp đặt		
			(Màu phổ thông)	(Màu đặc biệt)			
AER-100-24T11	VNĐ/M	1.10	208,000				
AER-100-18T10		1.00	223,000		AER-100x24x1.1 mm	AER-100x18x1.0 mm	
AER-150-40T12		1.20	364,000				
AER-150-24T13		1.30	426,000		AER-150x40x1.2 mm	AER-150x24x1.3 mm	
AER-150-24T15		1.50	445,000				
AER-200-25T15		1.50	547,000		AER-150x24x1.5 mm	AER-200x25x1.5 mm	
AER-200-50T10		1.00	562,000				
AER-200-40T18		1.80	724,000		AER-200x50x1.0 mm	AER-200x40x1.8 mm	
Bịt đầu: BDT100-150		VNĐ/Chiếc	1.50	29,000		PHỤ KIỆN 	
Bịt đầu: BDT160-200		VNĐ/Chiếc	2.00	47,000			

23. LAM CHẮN NẮNG - HÌNH THOI (tiếp)

Báo giá có hiệu lực từ ngày: 10/05/2026

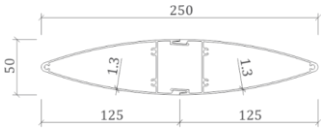
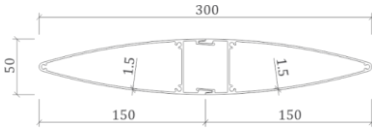
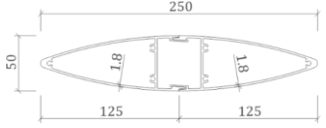
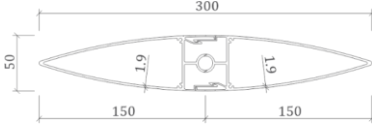
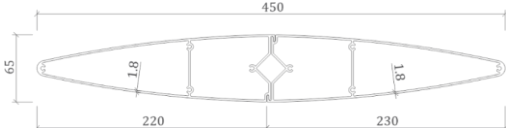
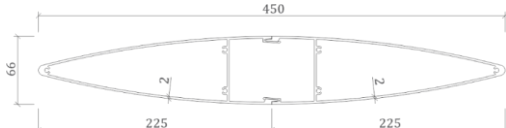
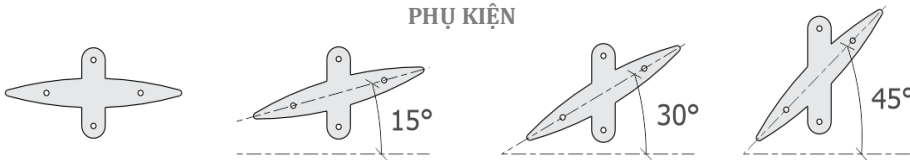
SẢN PHẨM	ĐVT	ĐỘ DÀY (mm)	LỚP PHỦ BỀ MẶT		<p><u>GHI CHÚ:</u></p> <p>1. Nhôm hợp kim 6063-T5 (ASTM B221/B221M-21)</p> <p>2. Lớp phủ sơn tĩnh điện tiêu chuẩn cao</p> <p>3. Giá bán chưa bao gồm thuế VAT 10%</p> <p>4. Giá bán chưa bao gồm vận chuyển và nhân công lắp đặt</p>	
			(Màu phổ thông)	(Màu đặc biệt)		
AER-250-50T13	VNĐ/M	1.30	768,000		 <p>AER-250x50x1.3 mm</p>	 <p>AER-300x50x1.5 mm</p>
AER-300-50T15		1.50	978,000			
AER-250-50T18		1.80	1,034,000		 <p>AER-250x50x1.8 mm</p>	 <p>AER-300x50x1.9 mm</p>
AER-300-50T19		1.90	1,202,000			
AER-450-65T18		1.80	1,803,000		 <p>AER-450x65x1.8 mm</p>	 <p>AER-450x66x2.0 mm</p>
AER-450-66T20		2.00	1,827,000			
Bịt đầu: BDT250-300	VNĐ/Chiếc	2.00	88,000		<p>PHỤ KIỆN</p> 	
Bịt đầu: BDT350-450	VNĐ/Chiếc	3.00	175,000			

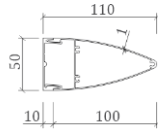
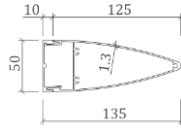
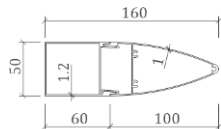
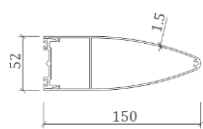
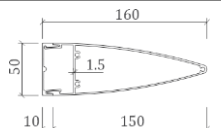
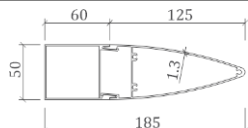
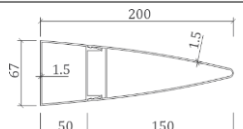
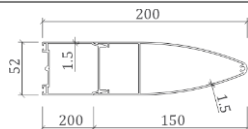
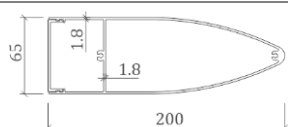
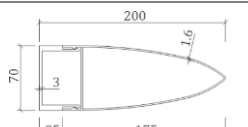

24. LAM CHẮN NẮNG - HÌNH ĐẦU ĐẠN

Báo giá có hiệu lực từ ngày: 10/05/2026

SẢN PHẨM	ĐVT	ĐỘ DÀY (mm)	LỚP PHỦ BỀ MẶT		GHI CHÚ: 1. Nhôm hợp kim 6063-T5 (ASTM B221/B221M-21) 2. Lớp phủ sơn tĩnh điện tiêu chuẩn cao 3. Giá bán chưa bao gồm thuế VAT 10% 4. Giá bán chưa bao gồm vận chuyển và nhân công lắp đặt		
			(Màu phổ thông)	(Màu đặc biệt)			
ASL-110-50T10	VNĐ/M	1.00	398,000				
ASL-135-50T13		1.30	501,000				
ASL-160-50T10		1.00	520,000				
ASL-150-52T15		1.50	587,000				
ASL-160-50T15		1.50	606,000				
ASL-185-50T13		1.30	623,000				
ASL-200-67T15		1.50	731,000				
ASL-200-52T15		1.50	742,000				
ASL-200-65T18		1.80	866,000				
ASL-200-70T16		1.60	972,000				
Bịt đầu: BDD100-150	VNĐ/Chiếc	1.50	29,000				
Bịt đầu: BDD160-200	VNĐ/Chiếc	2.00	47,000				

24. LAM CHẮN NẮNG - HÌNH ĐẦU ĐẠN (tiếp)

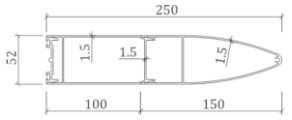
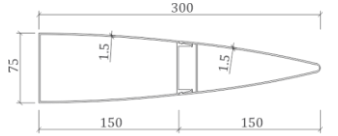
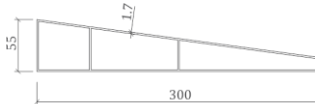
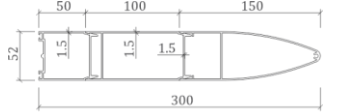
Báo giá có hiệu lực từ ngày: 10/05/2026

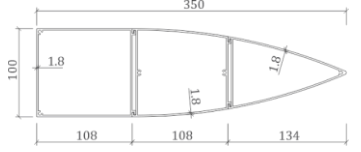
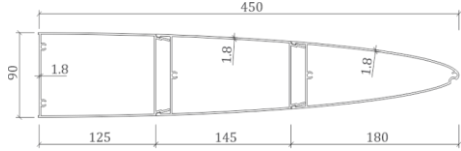
SẢN PHẨM	ĐVT	ĐỘ DÀY (mm)	LỚP PHỦ BỀ MẶT		<p><u>GHI CHÚ:</u></p> <p>1. Nhôm hợp kim 6063-T5 (ASTM B221/B221M-21)</p> <p>2. Lớp phủ sơn tĩnh điện tiêu chuẩn cao</p> <p>3. Giá bán chưa bao gồm thuế VAT 10%</p> <p>4. Giá bán chưa bao gồm vận chuyển và nhân công lắp đặt</p>	
			(Màu phổ thông)	(Màu đặc biệt)		
ASL-250-52T15	VNĐ/M	1.50	966,000		 <p>ASL-250x52x1.5 mm</p>	 <p>ASL-300x75x1.5 mm</p>
ASL-300-75T15		1.50	975,000			
ASL-300-55T17		1.70	1,014,000		 <p>ASL-300x55x1.7 mm</p>	 <p>ASL-300x52x1.5 mm</p>
ASL-300-52T15		1.50	1,121,000			
ASL-300-65T18		1.80	1,264,000		 <p>ASL-300x65x1.8 mm</p>	 <p>ASL-350x100x1.8 mm</p>
ASL-350-100T18		1.80	1,740,000			
ASL-450-90T18		1.80	2,016,000		 <p>ASL-450x90x1.8 mm</p>	
Bịt đầu: BDD250-300		VNĐ/Chiếc	2.00	88,000		
Bịt đầu: BDD350-450	VNĐ/Chiếc	3.00	175,000			

25. LAM CHẮN NẮNG - HÌNH HỘP

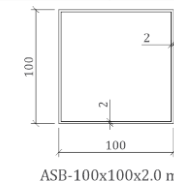
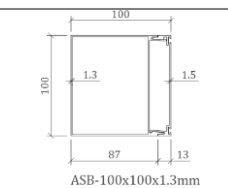
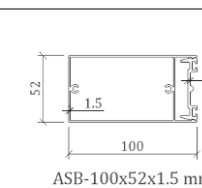
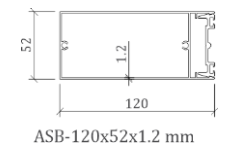
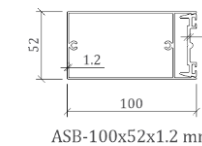
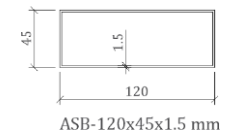
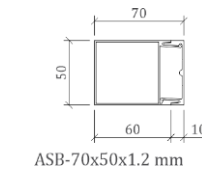
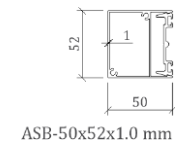
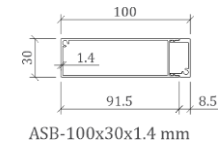

Báo giá có hiệu lực từ ngày: 10/05/2026

SẢN PHẨM	ĐVT	ĐỘ DÀY (mm)	LỚP PHỦ BỀ MẶT		GHI CHÚ:
			(Màu phổ thông)	(Màu đặc biệt)	
ASB-100-30T14	VNĐ/M	1.40	333,000		1. Nhôm hợp kim 6063-T5 (ASTM B221/B221M-21) 2. Lớp phủ sơn tĩnh điện tiêu chuẩn cao 3. Giá bán chưa bao gồm thuế VAT 10% 4. Giá bán chưa bao gồm vận chuyển và nhân công lắp đặt
ASB-50-52T10		1.00	330,000		
ASB-70-50T12		1.20	366,000		
ASB-120-45T15		1.50	381,000		
ASB-100-52T12		1.20	461,000		
ASB-120-52T12		1.20	492,000		
ASB-100-52T15		1.50	509,000		
ASB-100-100T13		1.30	619,000		
ASB-100-100T20		2.00	614,000		
Bịt đầu: BDH100-150		VNĐ/Chiếc	1.50	29,000	

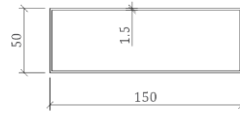
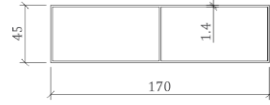
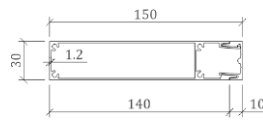
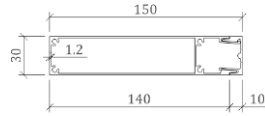
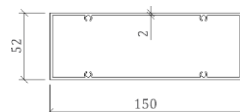
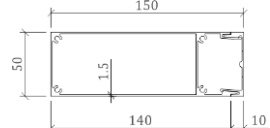
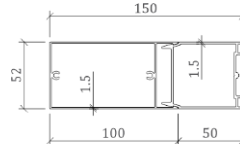

25. LAM CHẮN NẮNG - HÌNH HỘP (tiếp)

Báo giá có hiệu lực từ ngày: 10/05/2026

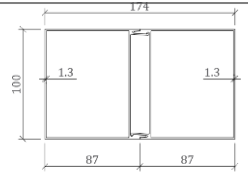
SẢN PHẨM	ĐVT	ĐỘ DÀY (mm)	LỚP PHỦ BỀ MẶT		<p><u>GHI CHÚ:</u></p> <p>1. Nhôm hợp kim 6063-T5 (ASTM B221/B221M-21)</p> <p>2. Lớp phủ sơn tĩnh điện tiêu chuẩn cao</p> <p>3. Giá bán chưa bao gồm thuế VAT 10%</p> <p>4. Giá bán chưa bao gồm vận chuyển và nhân công lắp đặt</p>	
			(Màu phổ thông)	(Màu đặc biệt)		
ASB-150-50T15	VNĐ/M	1.50	463,000			
ASB-170-45T14		1.40	494,000			
ASB-150-30T14		1.40	553,000			
ASB-150-30T21		2.10	601,000			
ASB-150-52T20		2.00	645,000			
ASB-150-50T15G		1.50	672,000			
ASB-150-52T15		1.50	615,000			
ASB-185-70T14		1.40	708,000			
ASB-200-50T20		2.00	771,000			
ASB-174-100T13		1.30	842,000			
Bịt đầu: BDH160-200	VNĐ/Chiếc	2.00	47,000			

25. LAM CHẮN NẮNG - HÌNH HỘP (tiếp)

Báo giá có hiệu lực từ ngày: 10/05/2026

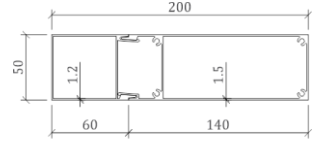
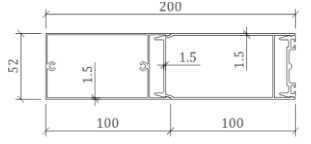
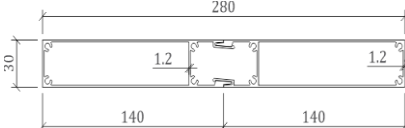
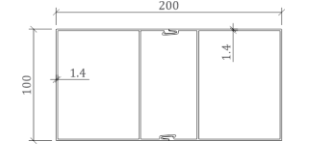
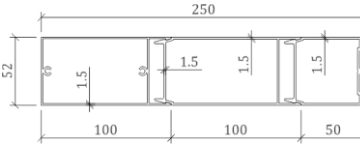
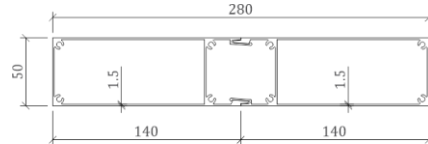
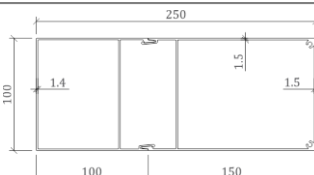
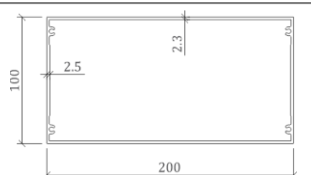
SẢN PHẨM	ĐVT	ĐỘ DÀY (mm)	LỚP PHỦ BỀ MẶT		GHI CHÚ: 1. Nhôm hợp kim 6063-T5 (ASTM B221/B221M-21) 2. Lớp phủ sơn tĩnh điện tiêu chuẩn cao 3. Giá bán chưa bao gồm thuế VAT 10% 4. Giá bán chưa bao gồm vận chuyển và nhân công lắp đặt		
			(Màu phổ thông)	(Màu đặc biệt)			
ASB-200-50T15	VNĐ/M	1.50	805,000				
ASB-200-52T15		1.50	839,000				
ASB-280-30T14		1.40	911,000				
ASB-200-100T14		1.40	931,000				
ASB-250-52T15		1.50	994,000				
ASB-280-50T15		1.50	1,111,000				
ASB-250-100T15		1.50	1,120,000				
ASB-200-100T23		2.30	1,156,000				
Bịt đầu: BDH160-200		VNĐ/Chiếc	2.00	47,000			
Bịt đầu: BDH250-300		VNĐ/Chiếc	2.00	88,000			

25. LAM CHẮN NẮNG - HÌNH HỘP (tiếp)

Báo giá có hiệu lực từ ngày: 10/05/2026

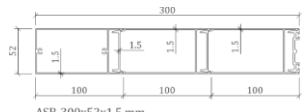
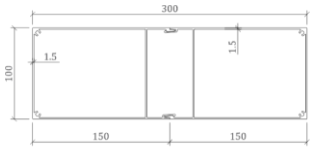
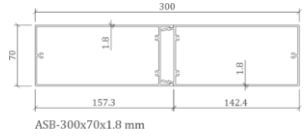
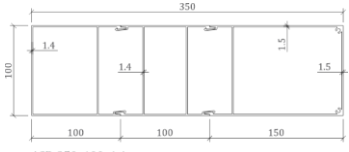
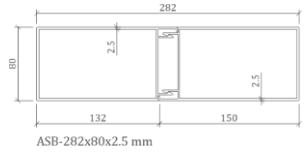
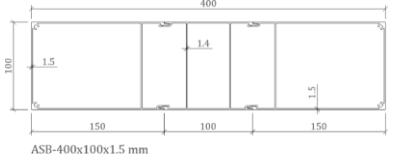
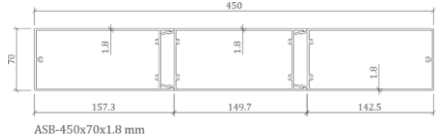
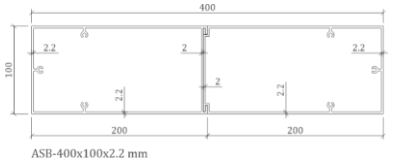
SẢN PHẨM	ĐVT	ĐỘ DÀY (mm)	LỚP PHỦ BỀ MẶT		<p><u>GHI CHÚ:</u></p> <ol style="list-style-type: none"> Nhôm hợp kim 6063-T5 (ASTM B221/B221M-21) Lớp phủ sơn tĩnh điện tiêu chuẩn cao Giá bán chưa bao gồm thuế VAT 10% Giá bán chưa bao gồm vận chuyển và nhân công lắp đặt 	
			(Màu phổ thông)	(Màu đặc biệt)		
ASB-300-52T15	VNĐ/M	1.50	1,218,000			
ASB-300-100T15		1.50	1,308,000			
ASB-300-70T18		1.80	1,348,000			
ASB-350-100T14		1.40	1,617,000			
ASB-282-80T25		2.50	1,688,000			
ASB-400-100T15		1.50	1,806,000			
ASB-450-70T18		1.80	2,052,000			
ASB-400-100T22		2.20	2,247,000			
Bịt đầu: BDH250-300	VNĐ/Chiếc	2.00	88,000			
Bịt đầu: BDH350-450	VNĐ/Chiếc	3.00	175,000			

26. LAM CHẮN NẮNG - HÌNH CẢNH CUNG

Báo giá có hiệu lực từ ngày: 10/05/2026

SẢN PHẨM	ĐVT	ĐỘ DÀY (mm)	LỚP PHỦ BỀ MẶT		<p>GHI CHÚ:</p> <ol style="list-style-type: none"> Nhôm hợp kim 6063-T5 (ASTM B221/B221M-21) Lớp phủ sơn tĩnh điện tiêu chuẩn cao Giá bán chưa bao gồm thuế VAT 10% Giá bán chưa bao gồm vận chuyển và nhân công lắp đặt
			(Màu phổ thông)	(Màu đặc biệt)	
ASC-P150	VND/M	1.40	196,000		
Móc treo MTNTP150	VNĐ/Chiếc	1.50	21,000		

27. TRẦN SỢI KHOÁNG

Báo giá có hiệu lực từ ngày: 10/05/2026

SẢN PHẨM	ĐVT	ĐỘ DÀY (mm)	BỀ MẶT	
			(Cạnh gờ)	(Cạnh vuông)
SK600600CG (Tấm cạnh gờ)	VND/M2	15	135,000	
SK600600CV (Tấm cạnh vuông)		15		122,000
Phụ kiện Khung trần	VNĐ/Thanh	T-shaped 38x24x3660mm		51,000
	VNĐ/Thanh	T-shaped 28x24x1220mm		15,000
	VNĐ/Thanh	T-shaped 28x24x610mm		9,000
	VNĐ/Thanh	V góc thép 22x22x3000mm		22,000

TẤM TRẦN SỢI KHOÁNG

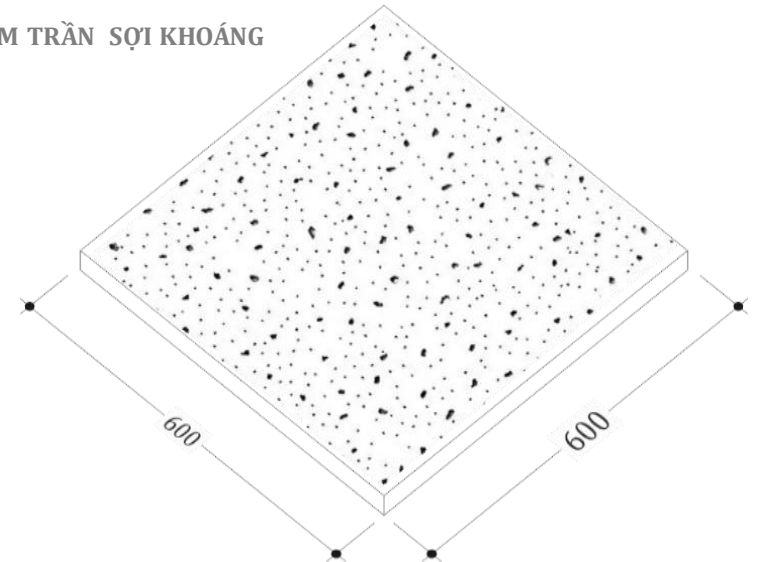

KHUNG T3660

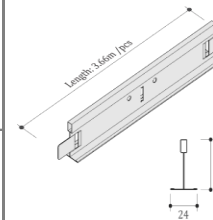

KHUNG T1220

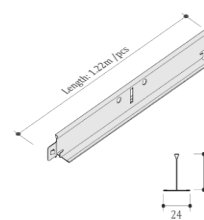

KHUNG T660

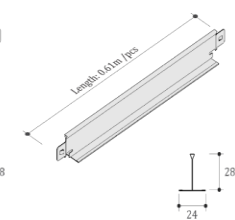

THANH V

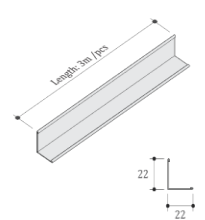

GHI CHÚ:

1. Giá bán/VNĐ, chưa bao gồm thuế VAT 10%
2. Giá bán chưa bao gồm vận chuyển và nhân công lắp đặt





28. TẤM ỐP NHÔM ĐA HÌNH

Báo giá có hiệu lực từ ngày: **10/05/2026**

SẢN PHẨM	LỚP PHỦ	ĐVT	ĐỘ DÀY (mm)	MỨC ĐỘ TINH XẢO			GHI CHÚ: 1. Nhôm 3003 H14-24 (ASTM B209/B209-M) 2. Lớp phủ sơn tĩnh điện, sơn FE/PVDF 3. Giá bán chưa bao gồm thuế VAT 10% 4. Giá bán tính theo diện tích trải phôi 5. Giá bán chưa bao gồm nhân công lắp đặt
				(Thấp)	(Trung bình)	(Cao)	
ALUPT15TD	Sơn tĩnh điện	VNĐ/M2	1.50	1,327,000	1,531,000	1,794,000	
ALUPT20TD			2.00	1,666,000	1,919,000	2,234,000	
ALUPT30TD			3.00	2,346,000	2,696,000	3,114,000	
ALUPT08PE	Sơn PE	VNĐ/M2	0.80	746,000	878,000	1,066,000	
ALUPT10PE			1.00	885,000	1,037,000	1,246,000	
ALUPT15PE			1.50	1,233,000	1,435,000	1,696,000	
ALUPT20PE			2.00	1,581,000	1,832,000	2,146,000	
ALUPT30PE			3.00	2,276,000	2,627,000	3,047,000	
ALUPT15PVDF	Sơn PVDF	VNĐ/M2	1.50	1,598,000	1,846,000	2,159,000	
ALUPT20PVDF			2.00	2,059,000	2,369,000	2,749,000	
ALUPT30PVDF			3.00	2,980,000	3,416,000	3,928,000	

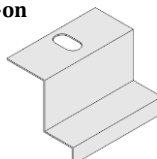
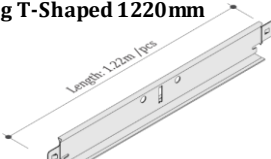
29. PHỤ KIỆN

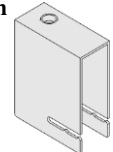
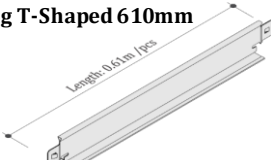
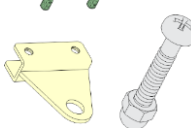
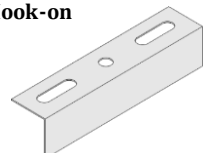
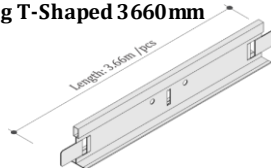
Báo giá có hiệu lực từ ngày: 10/05/2026

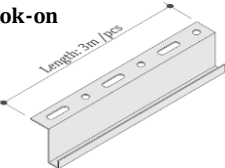
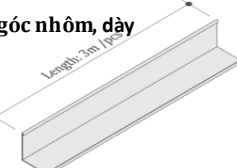
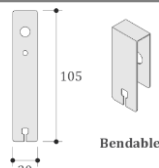
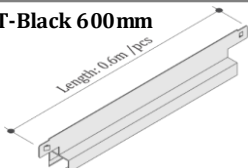
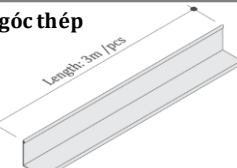
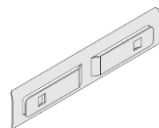
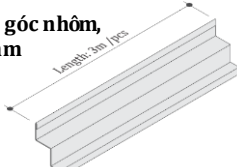
MÔ TẢ	ĐVT	ĐƠN GIÁ	MÔ TẢ	ĐVT	ĐƠN GIÁ	MÔ TẢ	ĐVT	ĐƠN GIÁ
Bộ phụ kiện chuyển động 	Bộ	120,000	Kẹp tấm Hook-on 	Chiếc	11,000	Xương T-Shaped 1220mm 	Thanh	15,000
Mô tơ chuyển động 	Bộ	4,692,000	Móc treo Hook-on 	Chiếc	10,000	Xương T-Shaped 610mm 	Thanh	9,000
Kẹp thanh kép 	Bộ	100,000	Nối xương Hook-on 	Chiếc	11,000	Xương T-Shaped 3660mm 	Thanh	51,000
Thanh kéo Inox 	Thanh	390,000	Xương Hook-on 	Thanh	227,000	Thanh V góc nhôm, dày 0,6mm 	Thanh	53,000
Móc T-Black 	Chiếc	2,000	Xương T-Black 600mm 	Thanh	32,000	Thanh V góc thép 	Thanh	22,000
Nối T-Black 	Chiếc	2,000	Xương T-Black 3000mm 	Thanh	168,000	Thanh W góc nhôm, dày 0,6mm 	Thanh	81,000



GHI CHÚ :

1. GIÁ BÁN CHƯA BAO GỒM THUẾ VAT 10%

2. GIAO HÀNG TẠI NHÀ MÁY AUSTRONG

29. PHỤ KIỆN (tiếp)

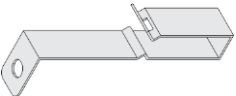
Báo giá có hiệu lực từ ngày: 10/05/2026

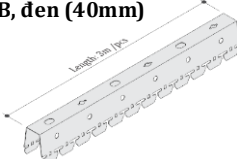
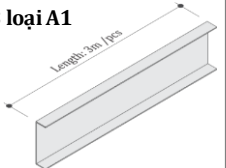
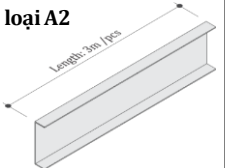
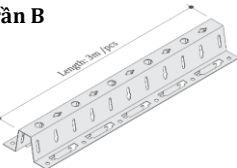
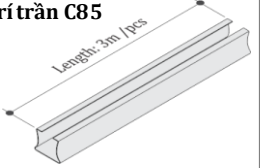
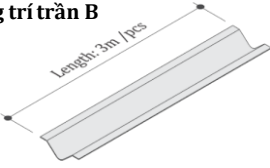
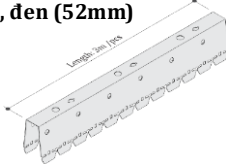
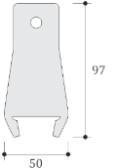
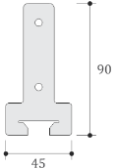
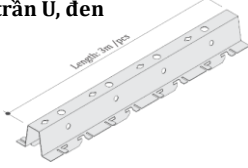
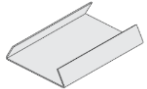
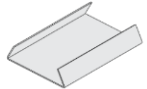
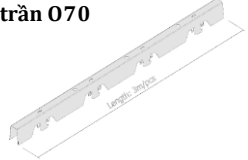
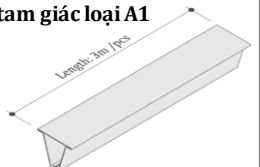
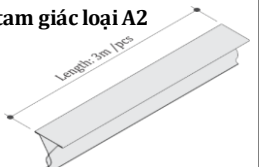
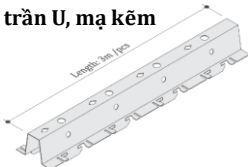
MÔ TẢ	ĐVT	ĐƠN GIÁ	MÔ TẢ	ĐVT	ĐƠN GIÁ	MÔ TẢ	ĐVT	ĐƠN GIÁ
	Chiếc	3,000		Chiếc	2,000		Thanh	78,000
	Thanh	36,000		Thanh	27,000		Thanh	106,000
	Thanh	73,000		Thanh	39,000		Thanh	129,000
	Chiếc	2,000		Chiếc	1,000		Thanh	79,000
	Chiếc	1,000		Chiếc	1,000		Thanh	78,000
	Thanh	46,000		Thanh	31,000		Thanh	62,000
GHI CHÚ :	1. GIÁ BÁN CHƯA BAO GỒM THUẾ VAT 10%							
	2. GIAO HÀNG TẠI NHÀ MÁY AUSTRONG							

29. PHỤ KIỆN (tiếp)

Báo giá có hiệu lực từ ngày: 10/05/2026

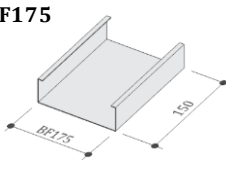
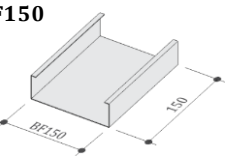
MÔ TẢ	ĐVT	ĐƠN GIÁ	MÔ TẢ	ĐVT	ĐƠN GIÁ	MÔ TẢ	ĐVT	ĐƠN GIÁ
Móc chắn nắng 132S 	Chiếc	20,000	Móc chắn nắng 85C 	Chiếc	2,000	Móc trần C-Shaped 	Chiếc	2,000
Xương chắn nắng 85R 	Thanh	101,000	Móc trần Cell 	Chiếc	5,000	Móc trần G-200 	Chiếc	3,000
Xương chắn nắng 85C 	Thanh	101,000	Xương trần F 	Thanh	67,000	Nối tấm BF175 	Tấm	28,000
Xương trần C300 	Thanh	61,000	Xương trần G 	Thanh	55,000	Nối tấm BF250 	Tấm	36,000
Xương trần C-Shaped 	Thanh	61,000	Xương trần V 	Thanh	79,000	Nối tấm BF275 	Tấm	39,000
Xương trần C85 	Thanh	61,000	Nối tấm BF150 	Tấm	25,000	Nối tấm BF300 	Tấm	42,000

GHI CHÚ :

1. GIÁ BÁN CHƯA BAO GỒM THUẾ VAT 10%

2. GIAO HÀNG TẠI NHÀ MÁY AUSTRONG