

# Austrong Products

## ALUMINUM CEILING LINEAR C-85

### TRẦN NHÔM TUYẾN TÍNH C-85

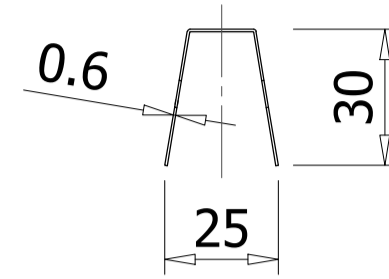
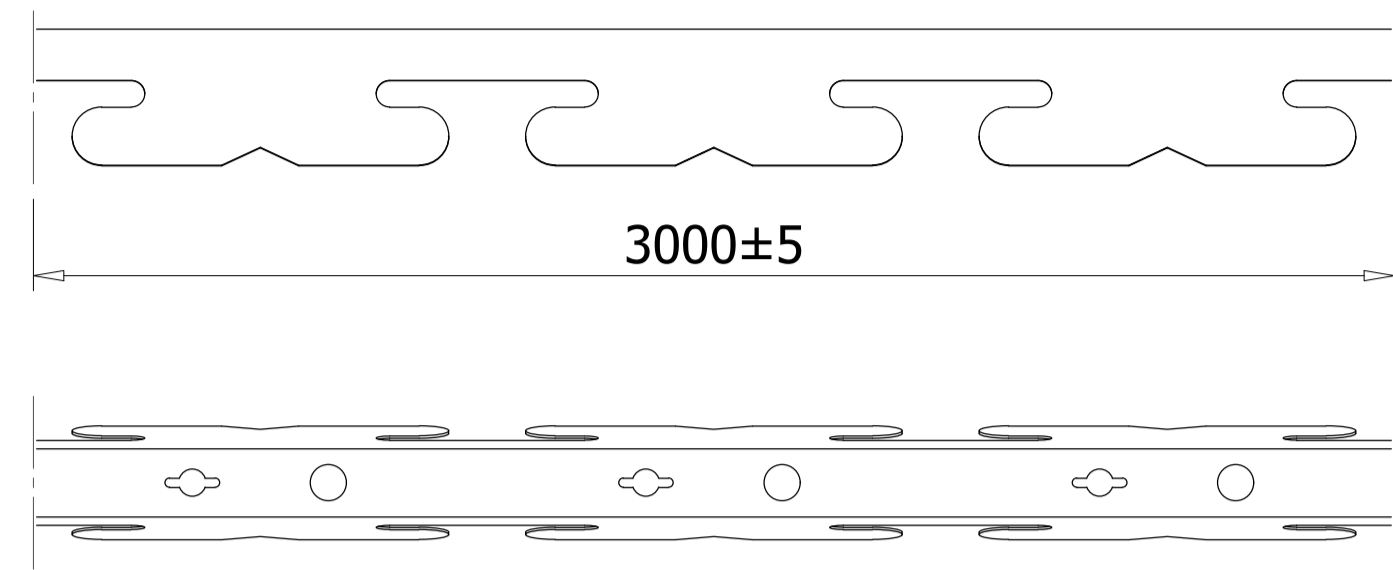

CARRIER/ KHUNG XƯƠNG TRẦN

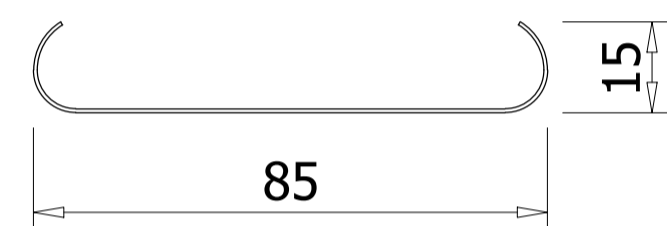

PANEL SECTION  
MẶT CẮT TẮM

Specification/ Thông số kỹ thuật:

Module	Thickness
C-85	0.6 ÷ 0.8mm

TYPICAL SECTION/ MẶT CẮT ĐIỂN HÌNH:

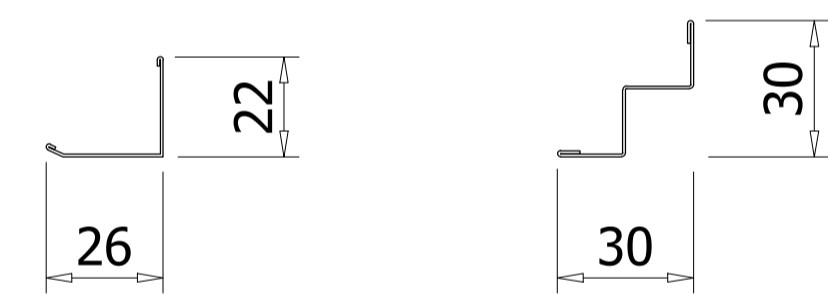
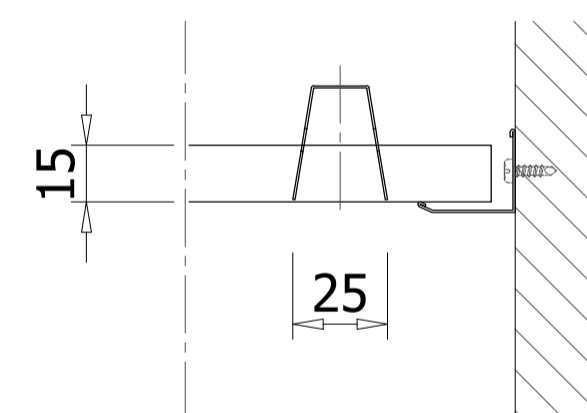
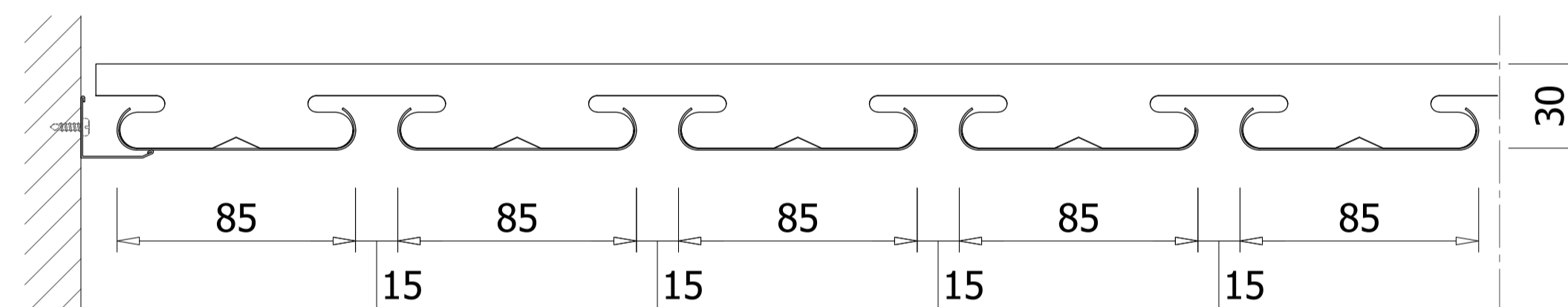

WALL ANGLE/ VIÊN TƯỜNG

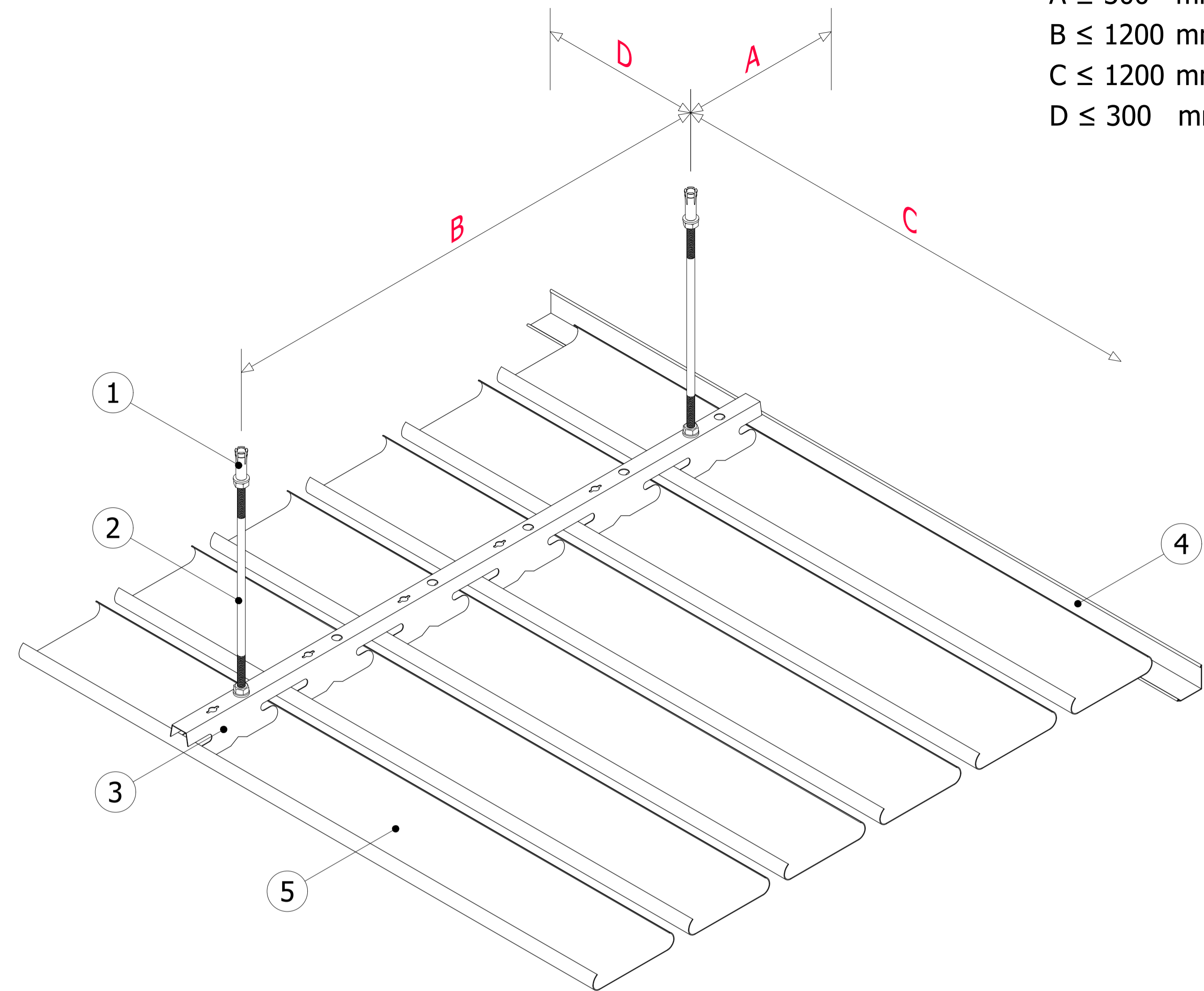

A ≤ 300 mm  
B ≤ 1200 mm  
C ≤ 1200 mm  
D ≤ 300 mm

(1) Bullet fastener M6: Galvanized steel, used to hang threaded rod from concrete ceiling

*Nỏ đạn M6: Làm từ thép mạ kẽm, dùng treo thanh ren lên trần bê tông*

(2) Threaded rod M6: Galvanized steel, used to hang carriers and M6 nut used to adjust the height

*Thanh ren M6: Làm từ thép mạ kẽm, dùng để treo hệ khung xương và đai ốc M6 được sử dụng để điều chỉnh cao độ trần*

(3) C-85 shaped carrier: Galvanized steel

*Xương trần: Làm từ thép mạ kẽm*

(4) Wall angle: Made from aluminum alloy or steel and pre-painted. Hold the ceiling panel at the corner of the wall

*Thanh viền tường: Làm từ nhôm hợp kim hoặc thép và được phủ màu. Dùng để giữ tấm trần ở góc tường và tạo độ thẩm mỹ*

(5) C85 Shaped panel: Made from aluminum alloy. Panel surface is coated with polyester paint

*Tấm trần C85 Shaped: Làm từ nhôm hợp kim. Bề mặt tấm trần được sơn polyester (PE)*

### Technical standards:

- + Material: Aluminum alloy A3003 H14-H16  
Certificate: ASTM B209/B209M-21a
- + Related accessories are made from galvanized steel  
Certificate: ASTM C635/C635M-17
- + Fire resistance properties of materials  
Certificate: QCVN 06:2022/BXD
- + According to Austrong technical standards

### Tiêu chuẩn kỹ thuật:

- + Vật liệu: Nhôm hợp kim mác A3003 H14-H16  
Chứng nhận đạt tiêu chuẩn: ASTM B209/B209M-21a
- + Khung trần và phụ kiện làm bằng thép mạ kẽm  
Chứng nhận đạt tiêu chuẩn: ASTM C635/C635M-17
- + Đặc tính chống cháy vật liệu theo: QCVN 06:2022/BXD
- + Theo tiêu chuẩn kỹ thuật của Austrong

Revisions		
No	Date	Description
.....	.....	.....
.....	.....	.....
.....	.....	.....
.....	.....	.....
.....	.....	.....
.....	.....	.....
.....	.....	.....
.....	.....	.....
.....	.....	.....
.....	.....	.....

Owner: .....

Project: .....

Category: .....

Location: .....

Contractor: **Austrong Group**  
 Ceiling - Sun Louver - Façade  
 Hanoi - Office: No 49 Ln 15 An Duong Vuong Road, Phu Thuong Ward, Tay Ho District, Hanoi City, Vietnam  
 Ho Chi Minh - Office: No 73-75 S3 Road, Tay Thanh Ward, Tan Phu District, Ho Chi Minh City, Vietnam  
 Website: www.austrong.com.vn

Function	Name	Signature
Approved	.....	
Checked	Nguyễn Trung Kiên	
Designed	Nguyễn Trung Kiên	

Title Drawing: **BẢN VẼ SƠ BỘ TRẦN C-85**

Scale	.....	Format
Date	01/2024	A3 (420x297)
Drawing No.	.....	

© This drawing is copyright by AUSTRONG GROUP

# Austrong Products

## ALUMINUM CEILING LINEAR C-85

### TRẦN NHÔM TUYẾN TÍNH C-85

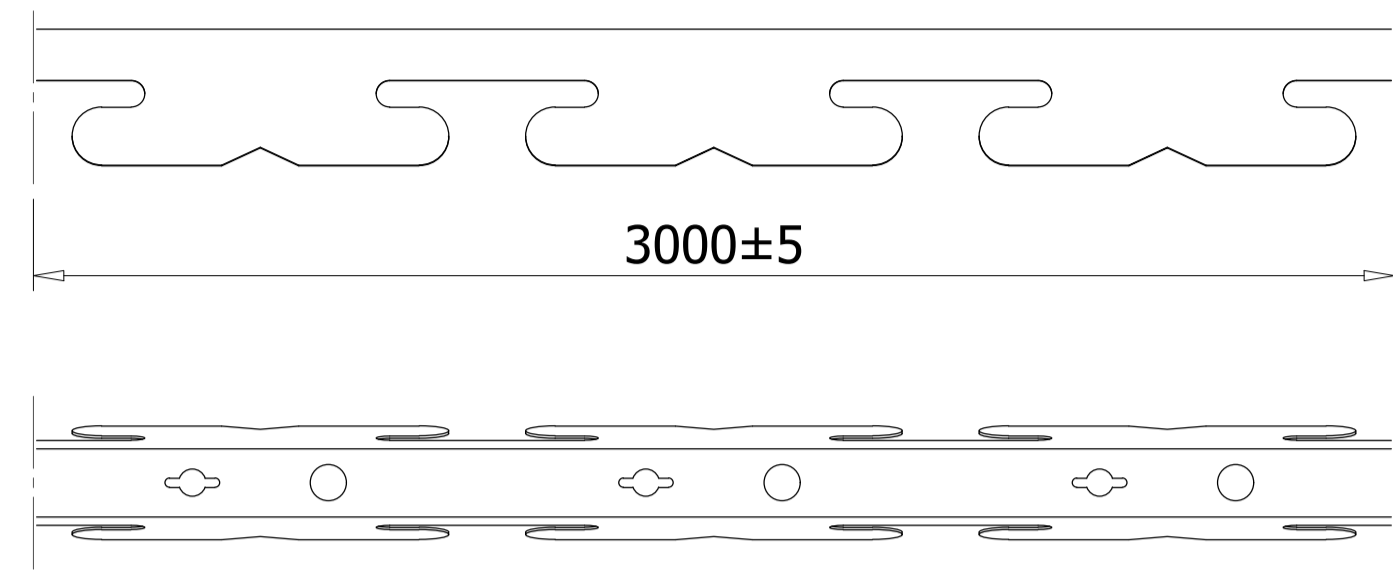

CARRIER/ KHUNG XƯƠNG TRẦN

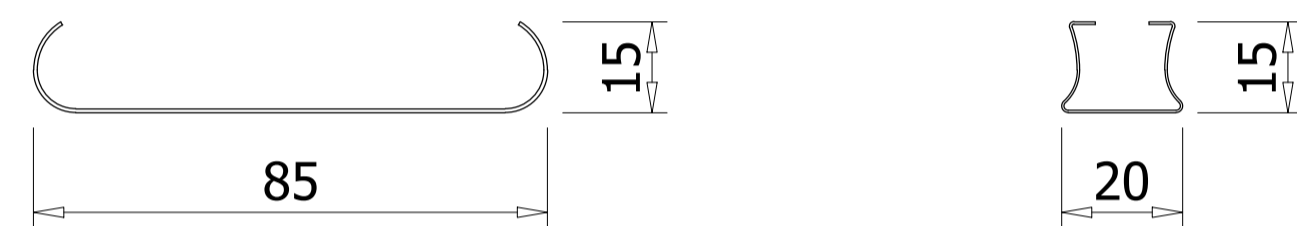

PANEL SECTION  
MẶT CẮT TẤM

C-JOIN  
THANH C-JOIN

TYPICAL SECTION/ MẶT CẮT ĐIỂN HÌNH:

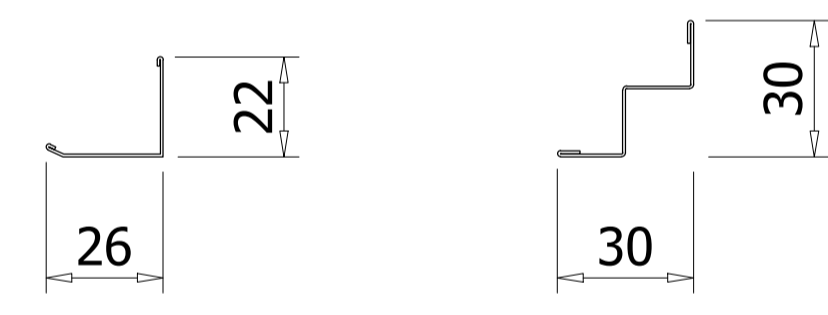
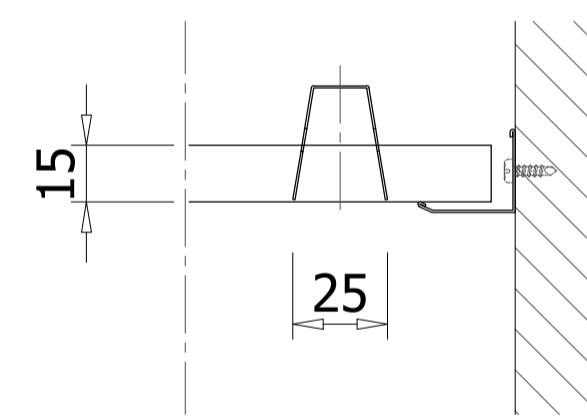
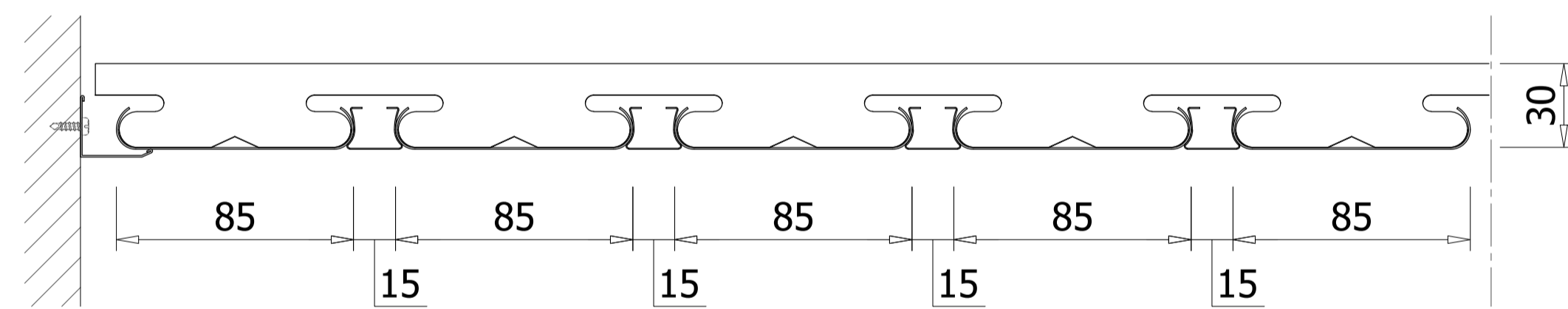

WALL ANGLE/ VIÊN TƯỜNG

Specification/ Thông số kỹ thuật:

Module	Thickness
C-85	0.6 ÷ 0.8mm

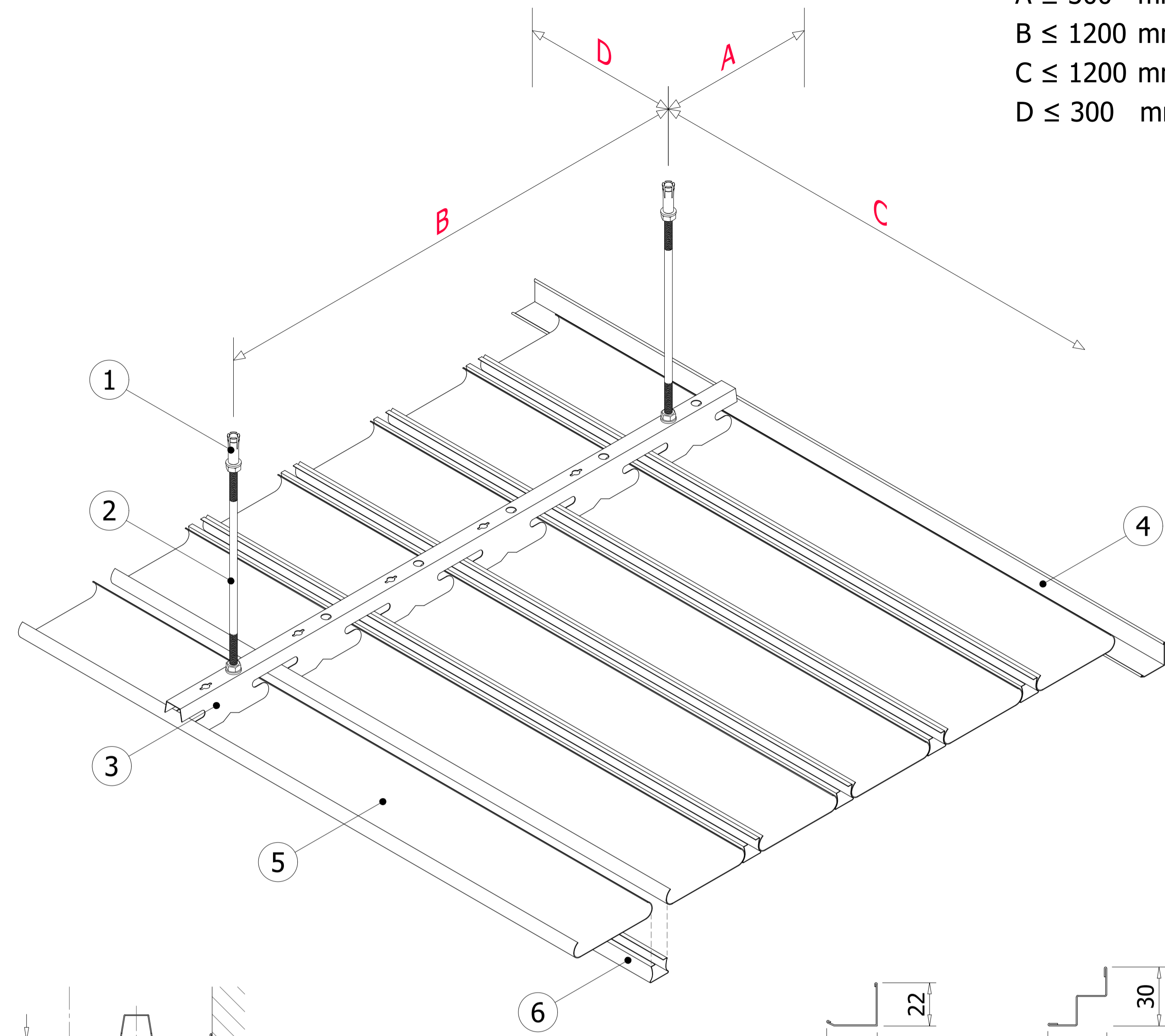

A ≤ 300 mm  
B ≤ 1200 mm  
C ≤ 1200 mm  
D ≤ 300 mm

(1) Bullet fastener M6: Galvanized steel, used to hang threaded rod from concrete ceiling  
*Nỏ đạn M6: Làm từ thép mạ kẽm, dùng treo thanh ren lên trần bê tông*

(2) Threaded rod M6: Galvanized steel, used to hang carriers and M6 nut used to adjust the height  
*Thanh ren M6: Làm từ thép mạ kẽm, dùng để treo hệ khung xương và đai ốc M6 được sử dụng để điều chỉnh cao độ trần*

(3) C-85 shaped carrier: Galvanized steel  
*Xương trần: Làm từ thép mạ kẽm*

(4) Wall angle: Made from aluminum alloy or steel and pre-painted. Hold the ceiling panel at the corner of the wall  
*Thanh viền tường: Làm từ nhôm hợp kim hoặc thép và được phủ màu. Dùng để giữ tấm trần ở góc tường và tạo độ thẩm mỹ*

(5) C85 Shaped panel: Made from aluminum alloy. Panel surface is coated with polyester paint  
*Tấm trần C85 Shaped: Làm từ nhôm hợp kim. Bề mặt tấm trần được sơn polyester (PE)*

(6) C-Join: Made from aluminum alloy  
*Thanh trang trí: Làm từ nhôm hợp kim*

### Technical standards:

- + Material: Aluminum alloy A3003 H14-H16  
Certificate: ASTM B209/B209M-21a
- + Related accessories are made from galvanized steel  
Certificate: ASTM C635/C635M-17
- + Fire resistance properties of materials  
Certificate: QCVN 06:2022/BXD
- + According to Austrong technical standards

### Tiêu chuẩn kỹ thuật:

- + Vật liệu: Nhôm hợp kim mác A3003 H14-H16  
Chứng nhận đạt tiêu chuẩn: ASTM B209/B209M-21a
- + Khung trần và phụ kiện làm bằng thép mạ kẽm  
Chứng nhận đạt tiêu chuẩn: ASTM C635/C635M-17
- + Đặc tính chống cháy vật liệu theo: QCVN 06:2022/BXD
- + Theo tiêu chuẩn kỹ thuật của Austrong

Revisions		
No	Date	Description
.....	.....	.....
.....	.....	.....
.....	.....	.....
.....	.....	.....
.....	.....	.....
.....	.....	.....
.....	.....	.....
.....	.....	.....
.....	.....	.....

Owner:  
.....  
.....

Project:  
.....  
.....

Category:  
.....  
.....

Location:  
.....  
.....

Contractor:  
**Austrong Group**  
Ceiling - Sun Louver - Façade  
Hanoi - Office:  
No 49 Ln 15 An Duong Vuong Road, Phu Thuong Ward,  
Tay Ho District, Hanoi City, Vietnam  
Ho Chi Minh - Office:  
No 73-75 S3 Road, Tay Thanh Ward, Tan Phu District,  
Ho Chi Minh City, Vietnam  
Website: www.austrong.com.vn

Function	Name	Signature
Approved	.....	.....
Checked	Nguyễn Trung Kiên	.....
Designed	Nguyễn Trung Kiên	.....

Title Drawing:  
**BẢN VẼ SƠ BỘ**  
**TRẦN C-85**

Scale	.....	Format
Date	01/2024	A3 (420x297)
Drawing No.	.....	.....

© This drawing is copyright by AUSTRONG GROUP